

BAXI

Innovative Heating & Cooling Systems

Sistemi ad incasso in pompa di calore
con integrazione solo elettrica

CSI IN E WI-FI



Superbonus



Ecobonus 2022
Riqualificazioni
energetiche



Bonus Casa 2022
Ristrutturazioni
edilizie



Sistemi ad incasso in pompa di calore con integrazione solo elettrica



Baxi partendo dall'analisi delle specificità impiantistiche in Italia, ha sviluppato un'ampia gamma di soluzioni ibride ed in pompa di calore. A completamento dell'offerta, Baxi ha introdotto i **sistemi ad incasso in pompa di calore con integrazione solo elettrica CSI IN E WI-FI** che rappresentano la soluzione ideale per nuove abitazioni dove l'efficienza e l'uso di fonti rinnovabili devono coniugarsi con spazi limitati a disposizione.

I sistemi in pompa di calore CSI IN E WI-FI sono in grado di fornire **riscaldamento, raffrescamento e produzione ACS all'abitazione**: la pompa di calore provvede a soddisfare le richieste di acqua sanitaria e fornisce energia per la climatizzazione invernale ed estiva.

In condizioni climatiche particolarmente rigide, per gestire in modo efficiente le necessità di riscaldamento e la produzione ACS intervengono le resistenze elettriche (disponibili come accessorio) **per garantire un'assoluta affidabilità e continuità di servizio**.

Con **Baxi Hybrid App** è possibile gestire l'impianto di casa, da remoto, in modo semplice ed intuitivo; tramite lo smartphone o il tablet si può accendere, spegnere o variare la temperatura in piena autonomia. Si realizza così una perfetta combinazione tra comfort, risparmio energetico e semplicità di gestione e utilizzo.

Baxi ha sviluppato 3 tipologie di sistemi ad incasso in pompa di calore con integrazione solo elettrica che si differenziano per la tipologia di pompa di calore utilizzata:



(versione 300)

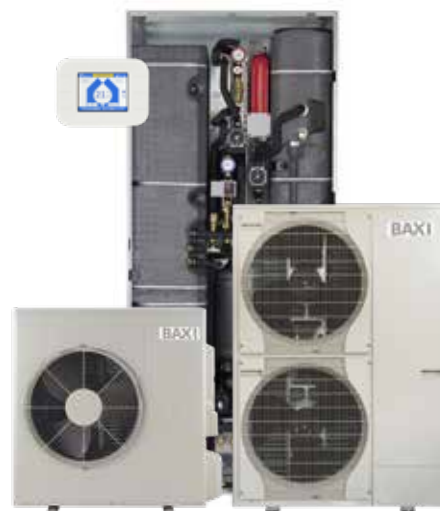

(versione 200)

CSI IN Split E WI-FI

con pompa di calore aria-acqua splittata inverter AWHP MR da 4,5 e 11 kW versione con bollitore integrato **Acqua Più 150 (versione 300)** o **Acqua Più 50 (versione 200)** oppure senza bollitori aggiuntivi.

Il modulo solare è fornito come accessorio.



(versione 300)



(versione 200)

CSI IN HPS E WI-FI

con pompa di calore aria-acqua splittata inverter HPS da 6, 8 e 12 kW. È disponibile nella versione con bollitore integrato **Acqua Più 150 (versione 300)**, **Acqua Più 50 (versione 200)** oppure senza bollitori aggiuntivi.

Il modulo solare è fornito come accessorio.



(versione 300)



(versione 200)

CSI IN Auriga E WI-FI

con pompa di calore aria-acqua monoblocco inverter Auriga da 7 e 9 kW versione con bollitore integrato **Acqua Più 150 (versione 300)** o **Acqua Più 50 (versione 200)** oppure senza bollitori aggiuntivi.

Il modulo solare è fornito come accessorio.

Sistemi ad incasso in pompa di calore splittata inverter AWHP MR

Modello			Profilo di carico
CSI IN 4,5 Split E 300 WI-FI (con pompa di calore AWHP 4,5 MR e bollitore Acqua Più 150 DI SERIE)	Riscaldamento/raffrescamento e produzione ACS		XL
CSI IN 4,5 Split E 200 WI-FI (con pompa di calore AWHP 4,5 MR e bollitore Acqua Più 50 DI SERIE)	Riscaldamento/raffrescamento e produzione ACS		L
CSI IN 4,5 Split E WI-FI (con pompa di calore AWHP 4,5 MR)	Riscaldamento/raffrescamento e produzione ACS		L
CSI IN 11 Split E 300 WI-FI (con pompa di calore AWHP 11 MR e bollitore Acqua Più 150 DI SERIE)	Riscaldamento/raffrescamento e produzione ACS		XL
CSI IN 11 Split E 200 WI-FI (con pompa di calore AWHP 11 MR e bollitore Acqua Più 50 DI SERIE)	Riscaldamento/raffrescamento e produzione ACS		L
CSI IN 11 Split E WI-FI (con pompa di calore AWHP 11 MR)	Riscaldamento/raffrescamento e produzione ACS		L

Sistemi ad incasso in pompa di calore splittata inverter HPS

Modello			Profilo di carico
CSI IN 6 HPS E 300 WI-FI (con pompa di calore HPS 6 e bollitore Acqua Più 150 DI SERIE)	Riscaldamento/raffrescamento e produzione ACS		XL
CSI IN 6 HPS E 200 WI-FI (con pompa di calore HPS 6 e bollitore Acqua Più 50 DI SERIE)	Riscaldamento/raffrescamento e produzione ACS		L
CSI IN 6 HPS E WI-FI (con pompa di calore HPS 6)	Riscaldamento/raffrescamento e produzione ACS		L
CSI IN 8 HPS E 300 WI-FI (con pompa di calore HPS 8 e bollitore Acqua Più 150 DI SERIE)	Riscaldamento/raffrescamento e produzione ACS		XL
CSI IN 8 HPS E 200 WI-FI (con pompa di calore HPS 8 e bollitore Acqua Più 50 DI SERIE)	Riscaldamento/raffrescamento e produzione ACS		L
CSI IN 8 HPS E WI-FI (con pompa di calore HPS 8)	Riscaldamento/raffrescamento e produzione ACS		L
CSI IN 12 HPS E 300 WI-FI NEW (con pompa di calore HPS 12 e bollitore Acqua Più 150 DI SERIE)	Riscaldamento/raffrescamento e produzione ACS		XL
CSI IN 12 HPS E 200 WI-FI NEW (con pompa di calore HPS 12 e bollitore Acqua Più 50 DI SERIE)	Riscaldamento/raffrescamento e produzione ACS		L
CSI IN 12 HPS E WI-FI NEW (con pompa di calore HPS 12)	Riscaldamento/raffrescamento e produzione ACS		L

Sistemi ad incasso in pompa di calore monoblocco inverter Auriga

Modello			Profilo di carico
CSI IN 7 Auriga E 300 WI-FI (con pompa di calore Auriga 7M e bollitore Acqua Più 150 DI SERIE)	Riscaldamento/raffrescamento e produzione ACS		XL
CSI IN 7 Auriga E 200 WI-FI (con pompa di calore Auriga 7M e bollitore Acqua Più 50 DI SERIE)	Riscaldamento/raffrescamento e produzione ACS		L
CSI IN 7 Auriga E WI-FI (con pompa di calore Auriga 7M)	Riscaldamento/raffrescamento e produzione ACS		L
CSI IN 9 Auriga E 300 WI-FI (con pompa di calore Auriga 9M e bollitore Acqua Più 150 DI SERIE)	Riscaldamento/raffrescamento e produzione ACS		XL
CSI IN 9 Auriga E 200 WI-FI (con pompa di calore Auriga 9M e bollitore Acqua Più 50 DI SERIE)	Riscaldamento/raffrescamento e produzione ACS		L
CSI IN 9 Auriga E WI-FI (con pompa di calore Auriga 9M)	Riscaldamento/raffrescamento e produzione ACS		L

I motivi di una scelta Semplicità di installazione

Il sistema CSI IN E 300/200 WI-FI è veloce e facile da installare in quanto è **modulare**.

All'interno della cassa (o dell'armadio di contenimento per CSI IN E WI-FI e CSI IN E 200 WI-FI) vanno inseriti:

- il bollitore solare da 150 litri UB 150 Più;
- il modulo idraulico, che ha già montato al suo interno il separatore idraulico di compensazione da 30 litri;
- il bollitore da 150 litri, Acqua Più 150[▲] (versione 300) che va alloggiato all'interno di una specifica cassa di contenimento fornita come accessorio;
- il bollitore da 45 litri, Acqua Più 50* (versione 200).

([▲]) (*) è disponibile anche la versione senza bollitore Acqua Più 150 o Acqua Più 50 fornito di serie (vedi pag. 28 per CSI IN Split/HPS E WI-FI e pag. 46 per CSI IN Auriga E WI-FI)

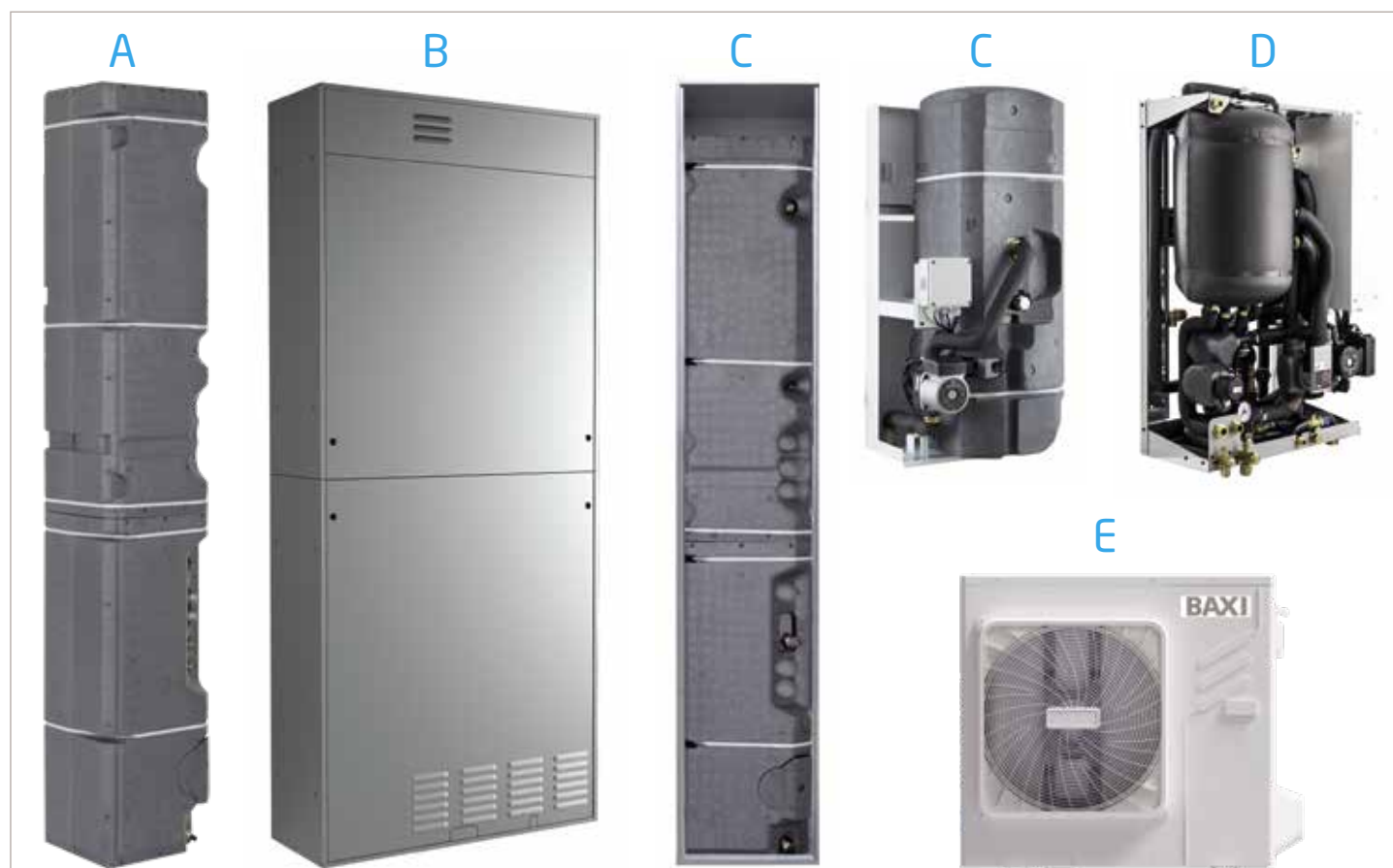

LEGENDA:

A Bollitore UB 150 Più

B Cassa di contenimento, cassa di contenimento isolata o armadio tecnico

C Bollitore Acqua Più 150 con specifica cassa di contenimento (fornita come accessorio, versione 300) o Acqua Più 50 (versione 200)

D Modulo idraulico (con scambiatore a piastre nella versione CSI IN Split E WI-FI e CSI IN HPS E WI-FI)

E Pompa di calore splittata (CSI IN Split E WI-FI o CSI IN HPS E WI-FI) o monoblocco (CSI IN Auriga E WI-FI) inverter

La distanza tra gli attacchi idraulici e il pavimento (200 mm) è sufficiente per consentire all'installatore di lavorare e di manovrare le tubazioni con estrema facilità in fase di installazione.



Dimensioni compatte

Il sistema CSI IN E 300 WI-FI può essere **incassato nel muro**, non impattando così negli spazi disponibili dell'abitazione.

Elevata produzione ACS

Il sistema CSI IN E 300 WI-FI può produrre **fino a 300 litri di ACS** grazie alla presenza del:

- bollitore principale UB 150 Più da 150 litri in acciaio inox, con isolamento grafítico, dotato di una nuova serpentina maggiorata che, con una **superficie totale di 1,65 m²**, garantisce un elevato scambio termico all'interno del bollitore;
- bollitore Acqua Più 150 da 150 litri in acciaio inox con isolamento grafítico. Il bollitore Acqua Più 150 va installato all'interno di una **specifico cassa di contenimento** (fornita come accessorio).

Cassa di contenimento

2200 mm

Profondità
355 mm

1400 mm

Acqua Più 150



Il bollitore **Acqua Più 150**, fornito **DI SERIE**, consente al sistema CSI IN E 300 WI-FI di raggiungere elevate prestazioni sanitarie, che possono soddisfare le esigenze anche di **abitazioni di grandi dimensioni fino a 180 m²***.

(*) Da avallare da parte di un progettista termotecnico.

UB 150 Più



Dimensioni compatte

Anche il sistema CSI IN E 200 WI-FI può essere **incassato nel muro**, non impattando così negli spazi disponibili dell'abitazione.

Qualora non fosse possibile incassare a muro il sistema, tutti i componenti possono essere inseriti facilmente all'interno dell' **armadio tecnico di contenimento**.

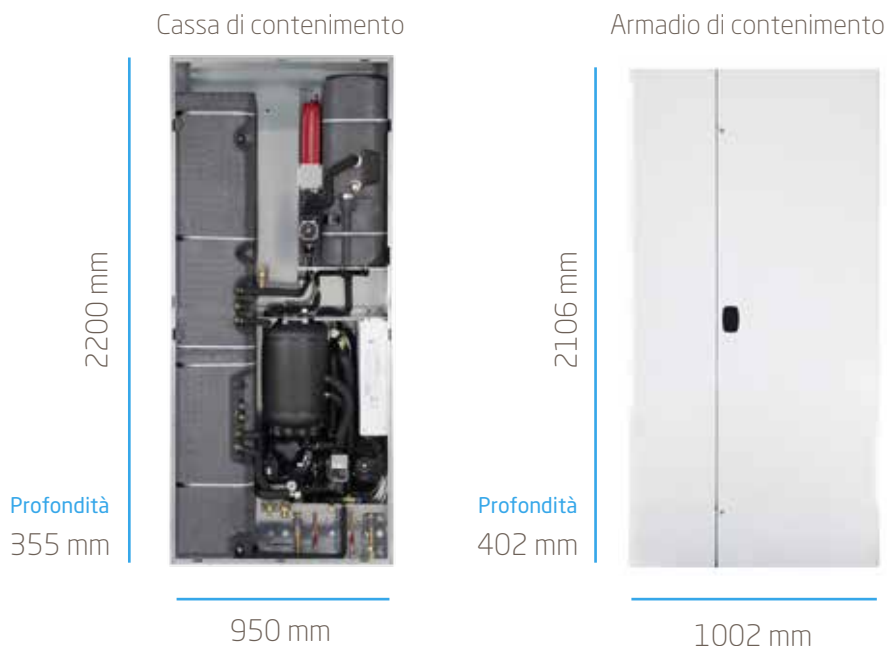

Elevata produzione ACS

Il sistema CSI IN E 200 WI-FI può produrre **fino a 200 litri di ACS** grazie alla presenza del:

- bollitore principale **UB 150 Più** da 150 litri in acciaio inox, con isolamento grafítico, dotato di una nuova serpentina maggiorata che, con una **superficie totale di 1,65 m²**, garantisce un elevato scambio termico all'interno del bollitore;
- bollitore **Acqua Più 50** da 45 litri in acciaio inox con isolamento grafítico.

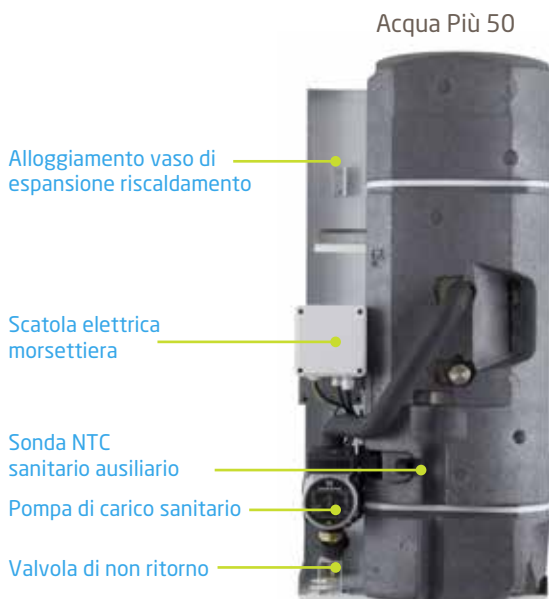

Nuova serpentina maggiorata: tubo con diam. 22-25 mm, per una lunghezza di 22,4 metri e con una superficie totale di 1,65 m²



Il bollitore **Acqua Più 50**, fornito **DI SERIE**, consente al sistema CSI IN E 200 WI-FI di raggiungere **elevate prestazioni sanitarie**, che possono soddisfare le esigenze anche di **appartamenti o abitazioni di grandi dimensioni fino a 150 m²***.

(* Da avallare da parte di un progettista termotecnico.

Semplicità di utilizzo

Oltre alle 4 possibili configurazioni climatiche impostabili dal pannello di controllo (spento, estate, inverno e automatico), l'utente ha la possibilità di **passare dalla modalità estate alla modalità inverno** (o viceversa) in **totale autonomia**. Questa funzione risulta particolarmente utile nei cambi stagione, dove repentine variazioni di temperatura possono determinare l'esigenza di modificare immediatamente la configurazione impostata.



Elevata efficienza energetica, massimo risparmio

Il sistema CSI IN E WI-FI, è provvisto della **funzione di Energy Manager** che permette di gestire, in modo efficiente, i consumi elettrici del sistema. In caso di assorbimento elevato dell'abitazione (utilizzo di lavatrice, asciugatrice ecc...), l'Energy Manager limita la potenza della pompa di calore al valore impostato sull'apposito parametro. Questa funzione evita lo sgancio dell'energia elettrica.



L'elettronica **Think easy 2.0**, in presenza di condizioni climatiche avverse (basse temperature e alta umidità), **fa intervenire le resistenze elettriche** che integrano la potenza della pompa di calore per soddisfare, in modo efficiente, i fabbisogni richiesti dall'abitazione.



Affidabilità del sistema

L'integrazione delle resistenze elettriche (per il riscaldamento o per il sanitario) porta ad un'**assoluta affidabilità e continuità di servizio del sistema di generazione**, in qualsiasi condizione climatica.



Valore dell'immobile

L'importante uso di energia da fonte rinnovabile (pompa di calore, impianto solare e fotovoltaico) consente di raggiungere le **migliori classi energetiche** per il massimo valore dell'immobile.



Impatto ambientale ridotto grazie all'integrazione solare e fotovoltaica

L'eventuale integrazione nell'impianto di un collettore solare e/o di un impianto fotovoltaico rende i sistemi CSI IN E WI-FI ancora più "GREEN".

Grazie all'installazione del **modulo solare** (fornito come accessorio) il **collettore solare**, sfruttando l'energia gratuita del sole, riscalda l'acqua all'interno del bollitore; questa configurazione limita il riscaldamento dell'acqua sanitaria da parte della pompa di calore la quale si dedicherà interamente al raffreddamento/riscaldamento dell'abitazione.

L'**impianto fotovoltaico (ingresso contatto fotovoltaico DI SERIE)** consente al sistema di operare in **auto-consumo** attivando la pompa di calore in caso di esubero di energia elettrica.

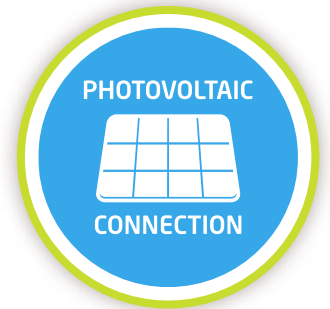

Cosa succede quando il contatto fotovoltaico è chiuso?:

Il sistema attiva la pompa di calore per scaldare l'acqua del bollitore sanitario UB 150 Più e l'acqua del bollitore supplementare Acqua Più 50 o Acqua Più 150, alla temperatura comfort.

Questa funzione permette di usare il bollitore come accumulatore di energia.

Dopo aver scaldato il bollitore, attivando la funzione specifica, il sistema regola la temperatura di mandata all'impianto in riscaldamento (nella stagione invernale) o raffreddamento (nella stagione estiva):

- in inverno: aumenta la temperatura di mandata dell'acqua ad un valore impostato con l'apposito parametro;
- in estate: diminuisce la temperatura di mandata dell'acqua ad un valore impostato con l'apposito parametro;

La funzione fotovoltaico per riscaldamento/raffreddamento si attiva solamente quando c'è una richiesta di caldo/freddo da parte dell'utente.

Spieghiamo meglio le potenzialità di questa funzione riportando di seguito degli esempi:

INVERNO

- In una abitazione con impianto a pavimento se l'utente imposta una temperatura ambiente di 20 °C, il sistema regola la temperatura di mandata a 28 °C circa.
- Quando il contatto fotovoltaico si chiude, il sistema interviene **incrementando la temperatura di mandata dell'impianto** di 1 o più gradi (a seconda dell'impostazione dell'apposito parametro).
- Questo incremento di temperatura di mandata permette alla massa termica dell'abitazione di accumulare energia rilasciandola gradualmente quando non sarà più disponibile l'**energia elettrica gratuita da fotovoltaico** (es. periodo notturno).

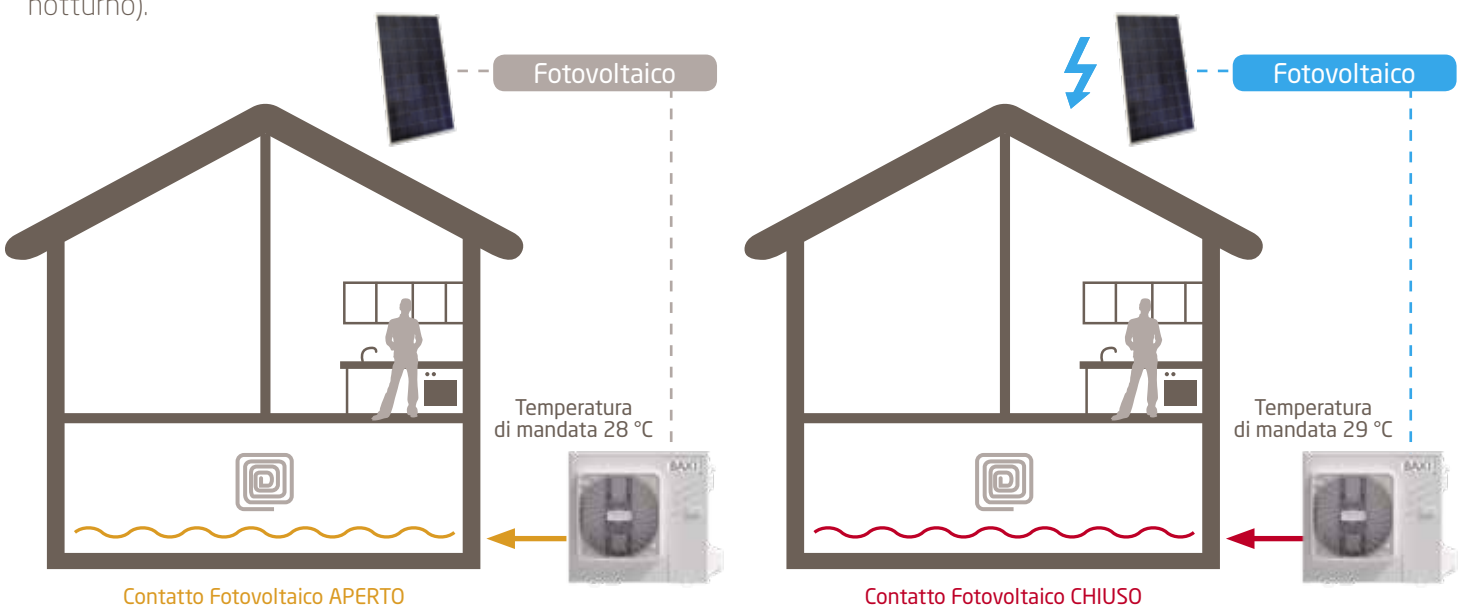

ESTATE

- In una abitazione con impianto a pavimento se l'utente imposta una temperatura ambiente di 26 °C, il sistema regola la temperatura di mandata a 20 °C circa.
- Quando il contatto fotovoltaico si chiude, il sistema interviene **riducendo la temperatura di mandata dell'impianto** di 1 o più gradi (a seconda dell'impostazione dell'apposito parametro).
- Questa riduzione della temperatura di mandata permette alla massa termica dell'abitazione di accumulare energia rilasciandola gradualmente quando non sarà più disponibile l'energia elettrica **gratuita da fotovoltaico** (es. periodo notturno).

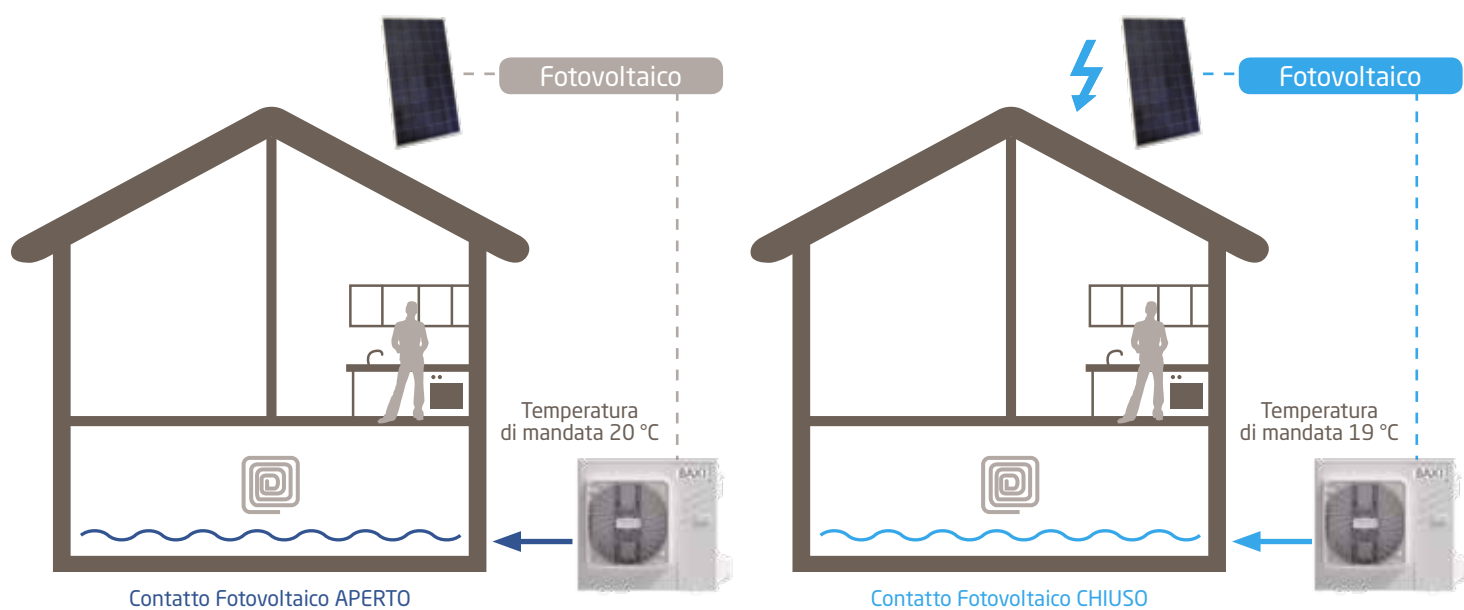

L'abitazione in inverno così come in estate assolve quindi la **funzione di accumulatore dell'energia gratuita prodotta dal fotovoltaico**.

Interfaccia di ultima generazione

think
easy 2.0

Think easy 2.0: questo è il nome del controllo e del sistema di gestione delle CSI IN E WI-FI.

Il cervello del sistema è stato aggiornato con un nuovo software di controllo e regolazione, nato dall'esperienza sviluppata nei sistemi ibridi.

Il sistema di controllo permette di gestire l'impianto e monitorare il corretto funzionamento di tutti i componenti idraulici ed elettrici. La pompa di calore è gestita da microprocessori con implementato un software che, oltre a controllare e condurre tutte le modalità operative della macchina, mantiene monitorato tutto il sistema di climatizzazione e di produzione sanitaria. La logica di **Think easy 2.0** è di massimizzare il funzionamento della pompa di calore per il raggiungimento del comfort dell'ambiente e sanitario.

Si tratta di un sistema integrato in grado di gestire autonomamente i terminali di un impianto radiante e la deumidificazione degli ambienti. Tutte le funzioni di **Think easy 2.0** possono essere gestite tramite il pannello con display a colori che segnala le modalità di funzionamento impostate e le eventuali anomalie del sistema.

Le principali novità del nuovo sistema sono:

- interfaccia di attivazione da sistema fotovoltaico per massimizzare i rendimenti del sistema;
- interfaccia di limitazione della potenza assorbita del sistema (Energy Manager) per evitare stacchi accidentali del contatore a causa di carichi elettrici elevati.



Il pannello di controllo remoto per installazione a parete è dotato di un ampio text display a colori e retroilluminazione, 4 tasti di selezione menù. Le principali funzioni sono:

- sonda interna per il controllo della temperatura riscaldamento (no controllo umidità);
- regolazione climatica estiva ed invernale con sonda esterna (di serie) e sonde di temperatura ambiente (accessorio) o con termostati ambiente (accessorio);
- programmazione oraria riscaldamento e sanitario;
- campo di regolazione temperatura acqua riscaldamento: 25÷55 °C (per impianti con fan-coil e in alta temperatura);
- campo di regolazione temperatura acqua raffreddamento: 7÷30 °C;
- campo di regolazione temperatura acqua sanitaria: 35÷52 °C;
- produzione ACS e funzione antilegionella;
- protezione antigelo;
- controllo integrazione pompa di calore in ACS e/o riscaldamento con temperatura aria esterna di commutazione manuale o automatica;
- possibilità di remotare esternamente la commutazione estate/inverno tramite pulsante.

La migliore tecnologia per la massima efficienza



- Sonda ambiente: controllo temperatura solo caldo (riscaldamento) e controllo temperatura caldo/freddo e umidità (raffrescamento) - max 8 sonde
- Sensore (wireless) che misura la temperatura e l'umidità interna senza l'ausilio di fili
- Alimentazione: cella fotovoltaica + batteria
- Campo di lavoro: 0 °C ÷ 40 °C
- Funzionamento al buio (solo batteria): > 7 anni
- Distanza di trasmissione: 30 metri* (al chiuso)
- Dimensioni 80x32x15 mm

(*) La massima distanza in ambienti chiusi è influenzata dalla posizione della sonda, dal tipo e spessore delle pareti e dalla presenza o meno di barriere metalliche che possono diminuire la portata massima di trasmissione

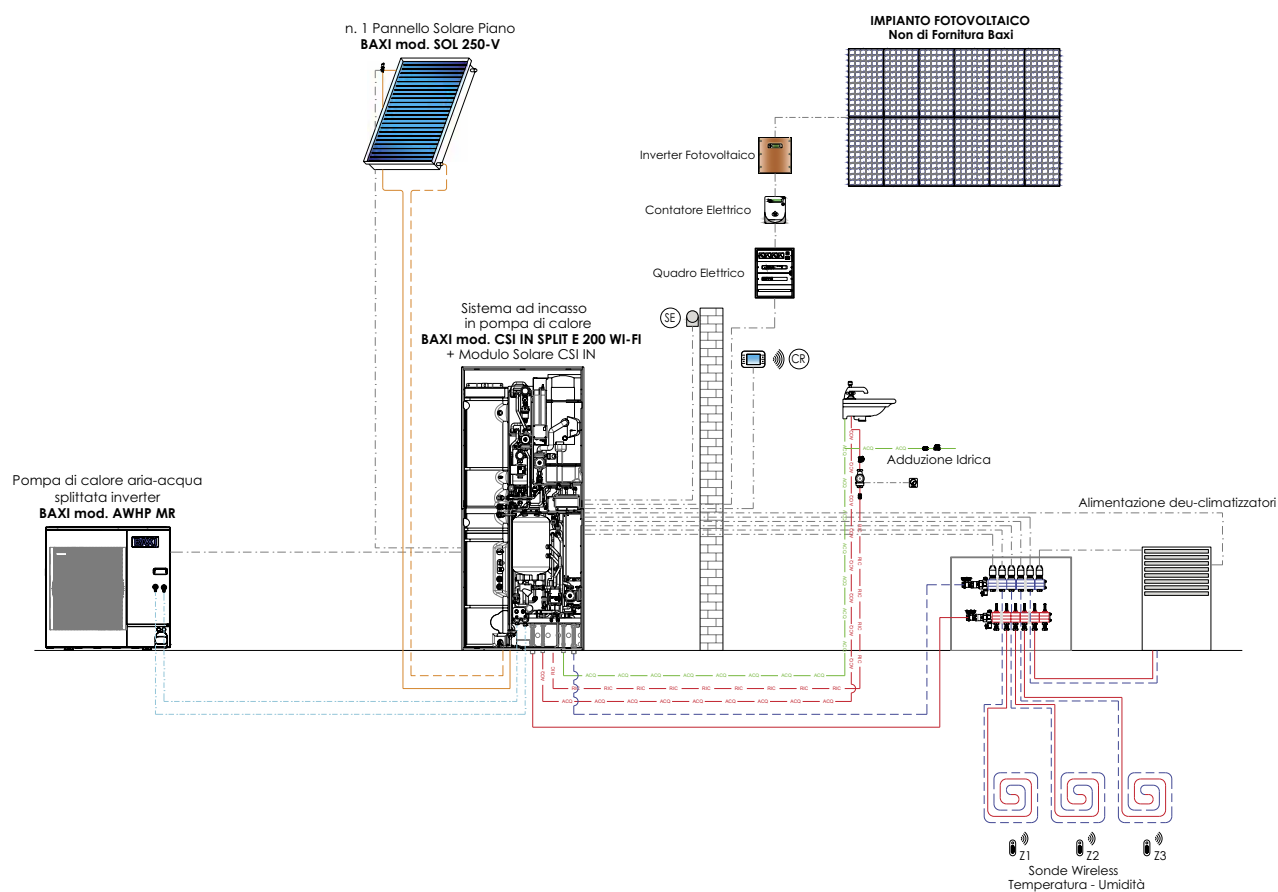

Affidabilità e comfort



- Termostato ambiente*
- Termostato on/off**
- Controllo valvola deviatrice per mandare acqua fredda solo ai fan-coil (in estate)

(*) Il termostato ambiente gestisce l'impianto radiante in riscaldamento
 (**) Il termostato on/off gestisce la temperatura in raffreddamento.
 La commutazione della valvola 3 vie avviene automaticamente da estate a inverno o viceversa

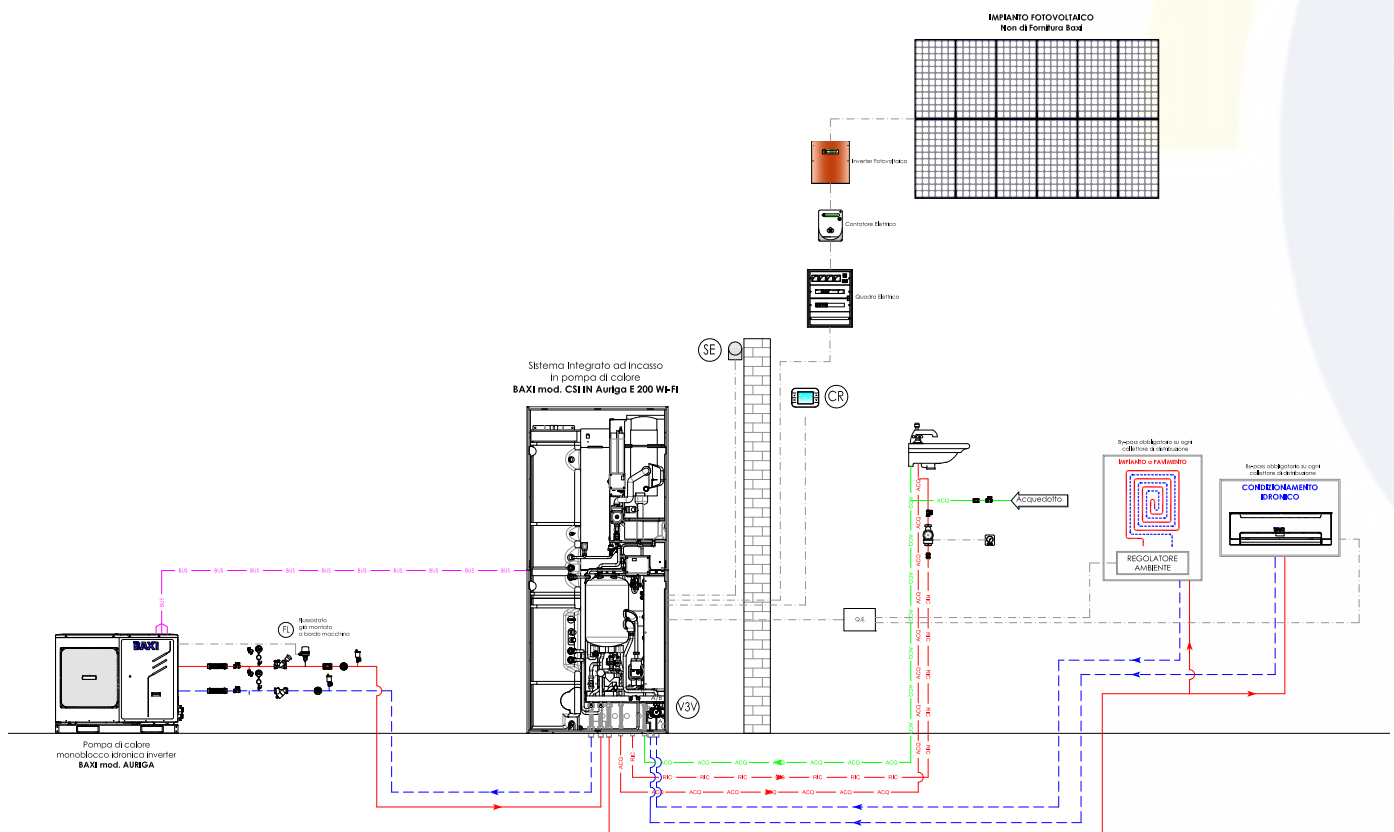
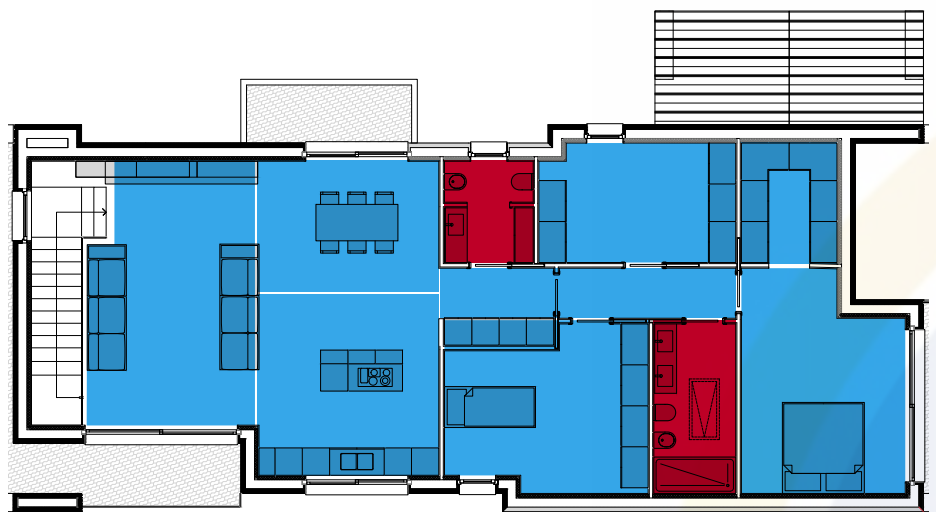

Baxi Hybrid App: il miglior comfort sempre a portata di mano!



Baxi Hybrid App è l'App che garantisce la gestione pratica, intuitiva e completa dell'impianto ibrido di casa, da remoto tramite smartphone o tablet per avere sempre tutto sotto controllo: puoi accendere, spegnere, variare la temperatura della tua abitazione in piena autonomia e con estrema facilità.

Dalla Home di **Hybrid App** si può accedere facilmente a tutte le informazioni base necessarie per la gestione del sistema in pompa di calore in modo semplice ed intuitivo.

Grazie alle icone di accesso rapido alle diverse zone abitative, la **personalizzazione del comfort è semplice e istantanea**: selezionando le varie zone è possibile differenziare il comfort in base alle proprie esigenze.

Inoltre, grazie ad una breve guida e semplici domande sulle proprie abitudini (orari di permanenza in casa, orari impostazione uso acqua calda sanitaria etc) la App consente una **programmazione strutturata del comfort dell'utente**.





Qui di seguito le principali informazioni/funzioni fruibili tramite la App:

- gestione dell'impianto tramite App
- visualizzazione temperatura istantanea
- programmazione modo vacanza
- regolazione temperatura sanitaria
- selezione modalità funzionamento della zona
- regolazione temperatura ambiente riscaldamento
- regolazione temperatura ambiente raffrescamento
- visualizzazione umidità istantanea (se presente)
- programmazione settimanale orari on/off - riscaldamento
- programmazione settimanale orari on/off - raffrescamento
- notifica di errori chiara e intuitiva (anche per Rete Service)

Con Hybrid App si realizza una perfetta **combinazione tra comfort, risparmio energetico e semplicità di gestione e utilizzo.**

È possibile anche consentire alla **Rete Service autorizzata Baxi** di verificare costantemente il funzionamento del sistema e di intervenire in caso di malfunzionamenti o guasti.



Abilita il servizio di assistenza da remoto **Baxi al tuo fianco** che permette la telegestione da parte della rete Service autorizzata Baxi sullo stato dell'installazione.



Hybrid App
è disponibile gratuitamente
su App store e Play store

Accessori

Installazione con **cassa di contenimento**

Cod. KSL 71412681

I sistemi CSI IN Split/HPS/Auriga E WI-FI (anche modelli 200) sono installabili ad **incasso a muro** grazie all'apposita cassa di contenimento. La cassa è facilmente installabile all'interno delle pareti dell'abitazione e questo garantisce la completa scomparsa dell'apparecchio; la parte frontale della cassa può essere verniciata come le pareti dell'abitazione.



Montaggio ed installazione cassa di contenimento

I sistemi CSI IN Split/HPS/Auriga E 300 WI-FI sono installabili ad incasso a muro grazie alla cassa di contenimento alla quale **va aggiunta la cassa specifica** (Cod. A7731027) per l'alloggiamento del bollitore **Acqua Più 150**. Le due casse si fissano insieme con 8 viti.

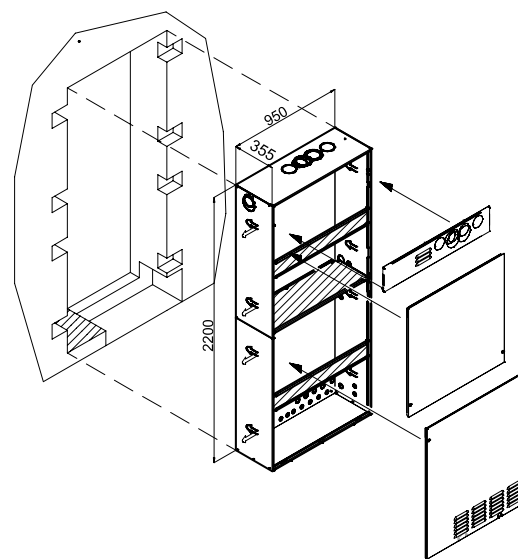

Montaggio ed installazione cassa + cassa per Acqua Più 150

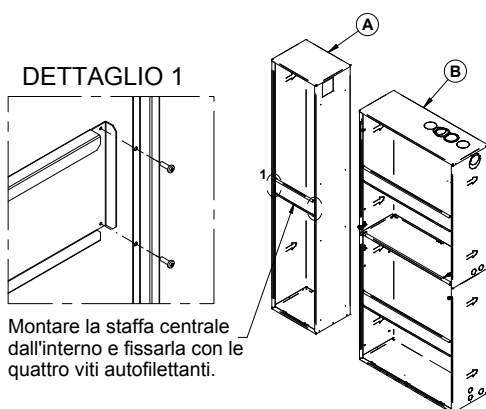

Montare la staffa centrale dall'interno e fissarla con le quattro viti autofilettanti.

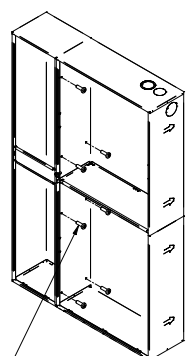

Fissare le due casse assieme con le otto viti autofilettanti.

! ATTENZIONE: prevedere un massetto di sostegno sotto alla zona della cassa che corrisponde al punto di appoggio di entrambi i bollitori.

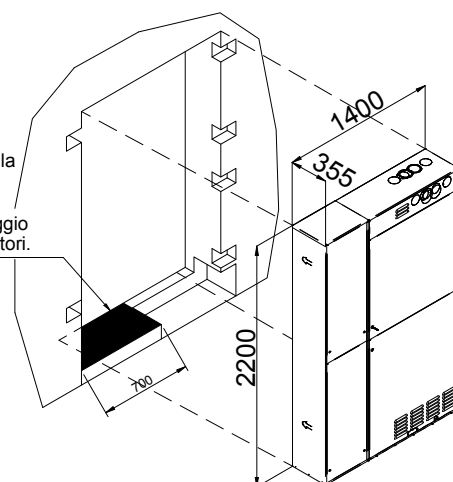

Le misure sono espresse in mm

Installazione con **cassa di contenimento isolata NEW**

I sistemi CSI IN Split/HPS/Auriga E WI-FI sono installabili all'interno delle **nuove casse di contenimento isolate costruite in polistirene estruso**, un materiale leggero, resistente ed efficace contro la dispersione termica.



Cod. A7797631
Cassa di contenimento isolata CSI IN



Cod. A7797632
Cassa di contenimento isolata CSI IN 300

Sono i **pannelli isolanti** che compongono le casse di contenimento isolate a rappresentare la **vera innovazione**: sono **ecologici** in quanto sono realizzati con materiale riciclato in conformità alla norma ISO 14021 e **performanti** in quanto garantiscono il **massimo isolamento termico e acustico** e la **tenuta dell'aria e dell'acqua**.

Per il professionista (architetto, progettista o impresa di costruzioni) la scelta di questa cassa isolata in contesti abitativi residenziali, rispetto ad una cassa di contenimento tradizionale, rappresenta una **soluzione all'avanguardia e ad alta efficienza** che favorisce il comfort in ambito domestico.

Caratteristiche tecniche:

Densità 35 kg/m³

Conducibilità termica $\lambda = 0,035$ W/mK

Potere fonoassorbente $R_w = 42$ dB

Le misure sono espresse in mm

Installazione con armadio tecnico di contenimento

CSI IN Split/HPS/Auriga E WI-FI (anche modelli 200, no modelli 300) possono essere installate anche all'interno di un **armadio tecnico di contenimento** e questo ne favorisce l'installazione in abitazioni dove non è possibile incassare a muro il sistema.



L'armadio è stato studiato per:

- rendere molto facile l'inserimento dei componenti al suo interno;
- evitare lo sprofondamento nel cappotto grazie alle staffe di ancoraggio e fissaggio molto ampie.

È facilmente installabile in qualsiasi locale dell'abitazione e grazie alla particolare verniciatura può essere **installato anche all'esterno in luoghi parzialmente protetti**.

È disponibile anche il **kit di copertura** armadio per proteggere ulteriormente il sistema CSI IN E WI-FI da agenti atmosferici e dall'intrusione di insetti/piccoli animali qualora sia installato all'esterno. La copertura è veloce e facile da installare grazie a degli agganci rapidi.

Montaggio ed installazione armadio di contenimento

Cod. 7217055

Installare al riparo dalle intemperie

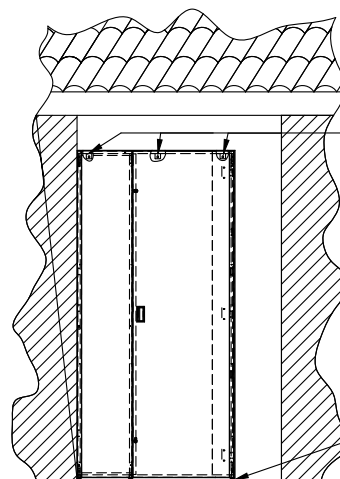
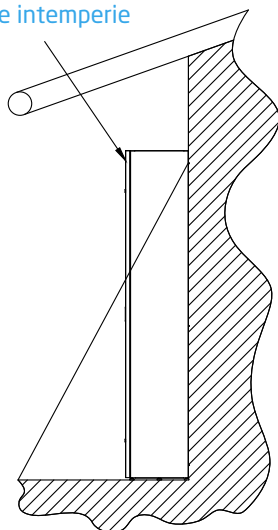

Fissare alla parete tramite le apposite asole a scomparsa

Regolare l'altezza e il livello tramite i 5 piedini regolabili posti sotto il telaio

Le misure sono espresse in mm

Bollitore Bollitore Acqua Più 50

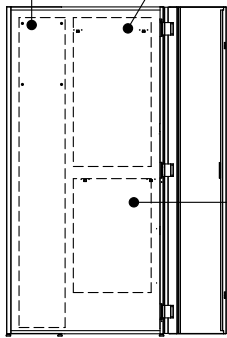

Modulo idraulico

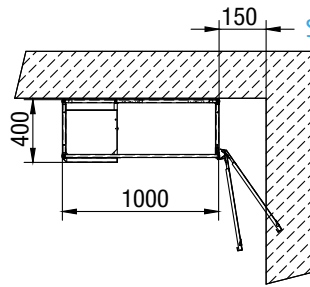

Spazio minimo per apertura porta

Le misure sono espresse in mm

Sequenza di montaggio:

- sistemare la cassa armadio in una zona riparata dalle intemperie;
- regolare altezza ed inclinazione tramite 5 piedini posti sotto la cassa;
- fissare al muro con tasselli mediante le staffe asolate a scomparsa;
- inserire il bollitore UB 150 Più ed assicurarlo alla cassa con la staffa in dotazione;
- appendere il bollitore Acqua Più 50 e il modulo idraulico mediante gli appositi ganci;
- collegare bollitore principale/modulo/bollitore Acqua Più 50 con i tubi forniti in dotazione.

Montaggio ed installazione kit di copertura

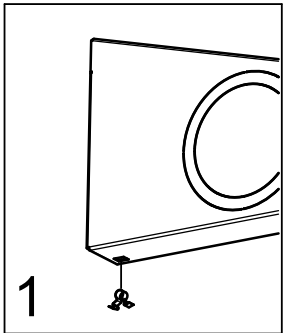

Inserire le 4 clips di fissaggio copertura nelle apposite asole;

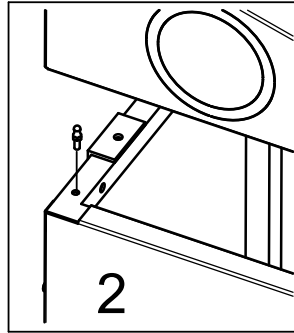

Avvitare i piolini negli appositi fori filettati predisposti nel telaio dell'armadio;

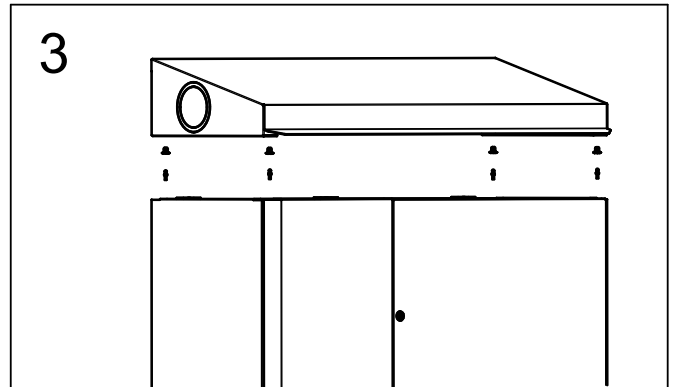

Agganciare la copertura sopra l'armadio facendo attenzione ad allineare le clips con i piolini.

Installazione con armadio TECNICO di contenimento CSI IN Split/HPS/Auriga E WI-FI (anche modelli 200)

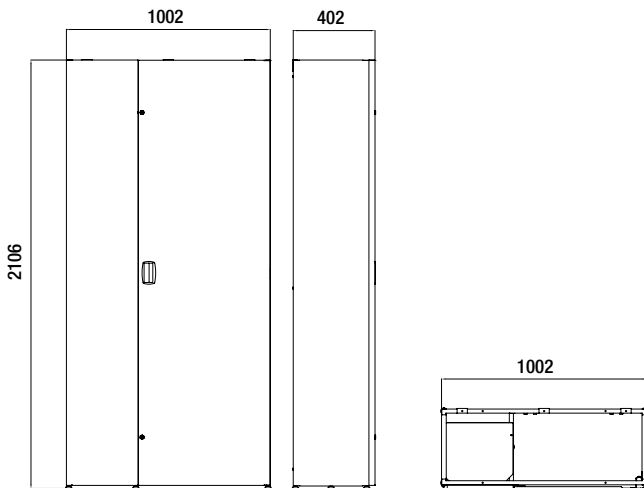



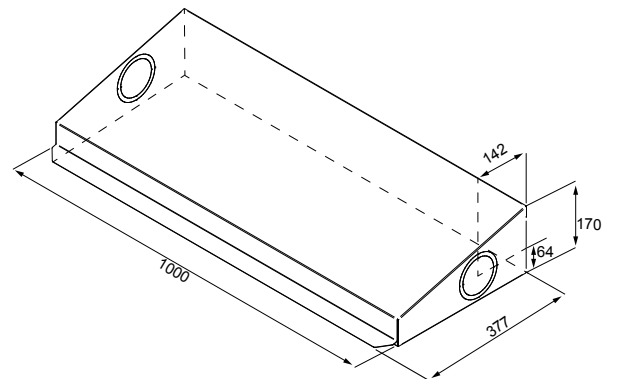



Kit copertura armadio







Le misure sono espresse in mm

Accessori idraulici

Accessorio	Descrizione	Codice
	Modulo solare CSI IN	7673092
	Kit pompa maggiorata Abbinabile a: CSI IN 4,5 Split E WI-FI, CSI IN 7/9 Auriga E WI-FI	A7739669
	Kit valvola deviatrice caldo/freddo CSI IN (con isolamento) Valvola per commutare l'acqua fredda proveniente dalla pompa di calore ai fancoil e l'acqua calda all'impianto radiante	A7727854
	Kit dima rigida CSI IN (Non abbinabile a CSI IN quando è installato il modulo solare)	7217060
	Kit collegamento inferiore impianto CSI IN	7217125
	Kit collegamento posteriore impianto CSI IN	7217123

Accessori per la termoregolazione

Accessorio	Descrizione	Codice
	Sonda wireless temperatura ITS con batteria (riscaldamento)	7223583
	Sonda wireless temperatura/umidità ITHS con batteria (riscaldamento e raffrescamento)	7223582
	Kit cronotermostato/umidostato Cronotermostato digitale a batterie per il controllo della temperatura e dell'umidità Controllo dell'umidità su 2 livelli (attivazione deumidificatore / sicurezze chiusura valvole)	A7219362
	Kit termostato ambiente (riscaldamento e raffrescamento) Termostato ambiente on/off per sistemi di riscaldamento e condizionamento con lettura della temperatura rilevata. Regolazione temperatura: 5 °C : 40 °C Differenziale: 0,2 °C	7663411
	Modulo di estensione zone (da acquistare obbligatoriamente in impianti con 4 o più zone gestite con sonda wireless)	7213355

Altri accessori CSI IN E WI-FI

Accessorio	Descrizione	Codice
	Acqua Più 50 - bollitore ACS da 50 litri: maggiore acqua calda sanitaria che può soddisfare appartamenti di grandi dimensioni fino a 150 m ² Abbinabile solo ai sistemi CSI IN E (no versioni 200 e 300)	7661785
	Modulo gestione resistenze Il modulo gestione resistenze permette il collegamento delle resistenze elettriche per integrazione e gestisce la sicurezza delle stesse durante il funzionamento. (Da acquistare obbligatoriamente quando viene installata una resistenza elettrica)	7674519
	Resistenza elettrica integrazione riscaldamento 2 kW Resistenza integrazione in riscaldamento (possono essere allacciate al massimo 2 resistenze per ogni sistema)	7674521
	Resistenza elettrica integrazione sanitario 1,5 kW Resistenza integrazione in sanitario (una resistenza da alloggiare all'interno del bollitore del sanitario da 150 litri)	7674522
	Kit copertura armadio tecnico	7690617
	Kit antigelo CSI IN - in caso di temperature inferiori a -5 °C (il kit è composto da: cartuccia antigelo, tubo flessibile L=150 mm, tubo per cartuccia antigelo)	7213615
	Antivibranti di base in gomma (soluzione compatta) (abbinabile a pompe di calore e splittate AWHP MR e HPS)	A7777121
	Staffe di supporto antivibranti in gomma (ingombro longitudinale da 600 mm) Stabile appoggio per l'unità da eventi atmosferici e consente la riduzione del rumore da vibrazioni trasmesso dall'unità (abbinabile a pompe di calore splittate AWHP MR, HPS e monoblocco Auriga)	A7694974
	Gommini drenaggio condensa per unità esterna AWHP 4,5/6 Consente la raccolta della condensa per il collegamento ad un tubo di scarico (abbinabile a pompa di calore splittata AWHP MR 4,5/6)	A7727910
	Gommini drenaggio condensa per unità esterna AWHP 8/11/16 Consente la raccolta della condensa per il collegamento ad un tubo di scarico (abbinabile a pompa di calore splittata AWHP MR 8/11/16)	A7727908

CSI IN Split/HPS E 300 WI-FI



CSI IN Split E 300 WI-FI

CSI IN Split/HPS E 300 WI-FI è il sistema ad incasso in pompa di calore AWP MR o HPS con integrazione solo elettrica. La pompa di calore splittata inverter AWP MR (4,5 e 11 kW) o HPS (6, 8 e 12 kW), provvede a soddisfare le richieste di acqua calda sanitaria e fornisce energia per la climatizzazione invernale (anche in caso di temperature estremamente rigide) ed estiva.

Il sistema CSI IN Split/ HPS E 300 WI-FI è composto da un **bollitore in acciaio inox di acqua sanitaria da 150 litri** (UB 150 Più); nel bollitore è predisposto l'alloggiamento di una resistenza elettrica per l'integrazione sanitaria. Oltre al bollitore da 150 litri, nel sistema è **integrato, DI SERIE**, un ulteriore **bollitore in acciaio inox da 150 litri**, Acqua Più 150. All'interno del **modulo idraulico** è alloggiato un **separatore idraulico di compensazione da 30 litri** predisposto per l'alloggiamento di 2 resistenze elettriche per l'integrazione in riscaldamento.

Grazie ad una **gestione elettronica evoluta**, ma di facile utilizzo e ad un continuo monitoraggio dei fattori climatici esterni, il sistema è in grado di verificare puntualmente l'apporto di energia rinnovabile e il rendimento della stessa. Nel caso di avverse condizioni di temperatura esterna dell'aria e di valori di umidità critici, il sistema fa intervenire le **resistenze elettriche** (accessorio) necessarie per garantire, sempre, un comfort ottimale.

Con **Baxi Hybrid App** è possibile gestire l'impianto di casa, da remoto, in modo semplice ed intuitivo; tramite lo smartphone o il tablet si può accendere, spegnere o variare la temperatura in piena autonomia. Si realizza così una perfetta combinazione tra comfort, risparmio energetico e semplicità di gestione e utilizzo.

I componenti CSI IN Split/HPS E 300 WI-FI

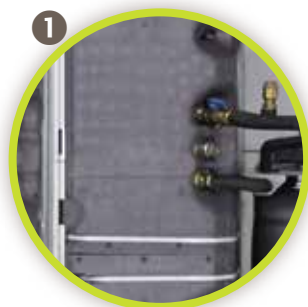

- UB 150 Più: bollitore ACS da 150 litri in acciaio INOX
- Isolamento grafítico ad alta densità (-1.5% di dispersione rispetto ad un isolamento standard)



- Acqua Più 150: bollitore ACS da 150 litri in acciaio inox con isolamento grafítico (cassa di contenimento bollitore fornita come accessorio)

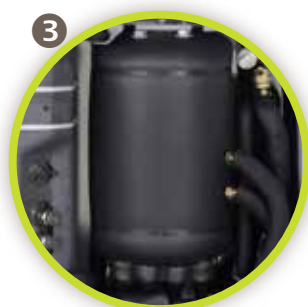

- Modulo idraulico:
 - Separatore idraulico di compensazione da 30 litri
 - Gestione climatizzazione invernale ed estiva
 - Isolamento di tutte le tubazioni
 - minori dispersioni
 - affidabilità contro il gelo

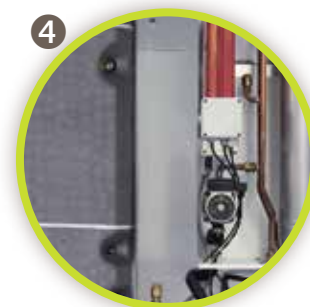
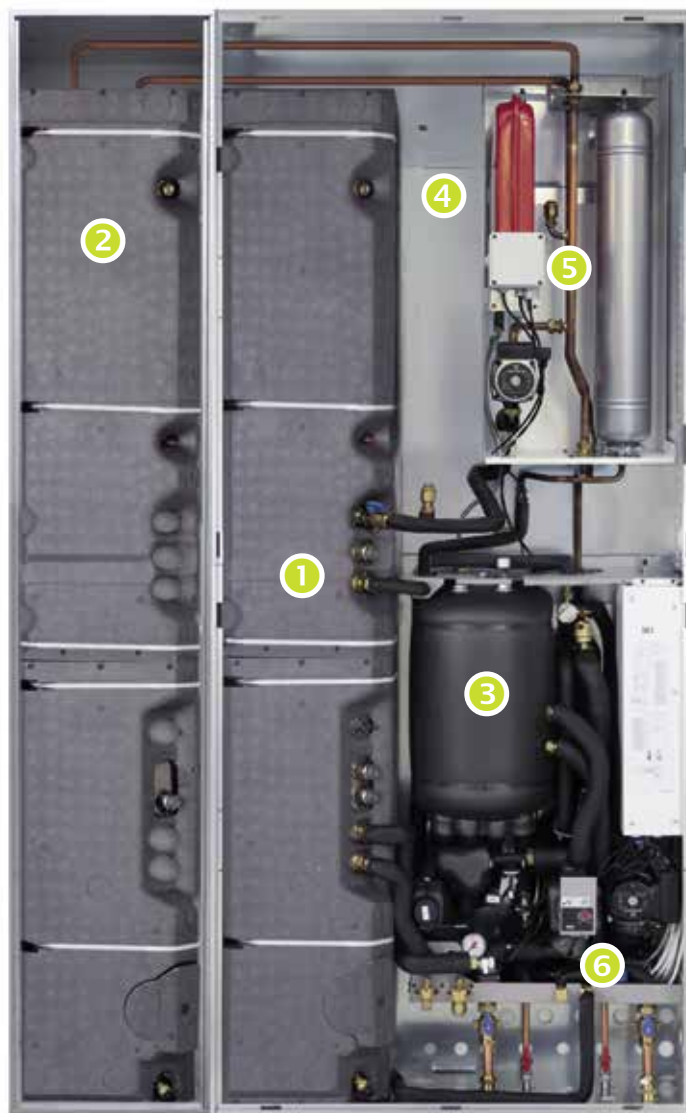

Alloggiamento per modulo solare (fornito come accessorio)



Vaso di espansione e modulo idraulico per Acqua Più 150



Pompa di circolazione ad alta efficienza a modulazione totale (la pompa è maggiorata nelle versioni con pdc AWHP MR 11 e HPS 6/8/12 kw)



Pannello di controllo



Copertura fabbisogni energetici con fonte rinnovabile grazie alla pompa di calore splittata inverter AWHP MR o HPS

CSI IN Split/HPS E 200 WI-FI



CSI IN Split E 200 WI-FI

CSI IN Split/HPS E 200 WI-FI è il sistema ad incasso in pompa di calore AWP MR o HPS con integrazione solo elettrica. La pompa di calore splittata inverter AWP MR (4,5 e 11 kW) o HPS (6, 8 e 12 kW), provvede a soddisfare le richieste di acqua calda sanitaria e fornisce energia per la climatizzazione invernale (anche in caso di temperature estremamente rigide) ed estiva.

Il sistema CSI IN Split/HPS E 200 WI-FI è composto da un **bollitore in acciaio inox di acqua sanitaria da 150 litri** (UB 150 Più); nel bollitore è predisposto l'alloggiamento di una resistenza elettrica per l'integrazione sanitaria. Oltre al bollitore da 150 litri, nel sistema è **integrato, DI SERIE**, un ulteriore **bollitore in acciaio inox da 45 litri**, Acqua Più 50. All'interno del **modulo idraulico** è alloggiato un **separatore idraulico di compensazione da 30 litri** predisposto per l'alloggiamento di 2 resistenze elettriche per l'integrazione in riscaldamento.

Grazie ad una **gestione elettronica evoluta**, ma di facile utilizzo e ad un continuo monitoraggio dei fattori climatici esterni, il sistema è in grado di verificare puntualmente l'apporto di energia rinnovabile e il rendimento della stessa. Nel caso di avverse condizioni di temperatura esterna dell'aria e di valori di umidità critici, il sistema fa intervenire le **resistenze elettriche** (accessorio) necessarie per garantire, sempre, un comfort ottimale.

Con **Baxi Hybrid App** è possibile gestire l'impianto di casa, da remoto, in modo semplice ed intuitivo; tramite lo smartphone o il tablet si può accendere, spegnere o variare la temperatura in piena autonomia. Si realizza così una perfetta combinazione tra comfort, risparmio energetico e semplicità di gestione e utilizzo.

I componenti CSI IN Split/HPS E 200 WI-FI



- UB 150 Più: bollitore ACS da 150 litri in acciaio INOX
- Isolamento grafitico ad alta densità (-1.5% di dispersione rispetto ad un isolamento standard)



Copertura fabbisogni energetici con fonte rinnovabile grazie alla pompa di calore splittata inverter AWHP MR o HPS



- Modulo idraulico:
- Separatore idraulico di compensazione da 30 litri
 - Gestione climatizzazione invernale ed estiva
 - Isolamento di tutte le tubazioni
 - minori dispersioni
 - affidabilità contro il gelo

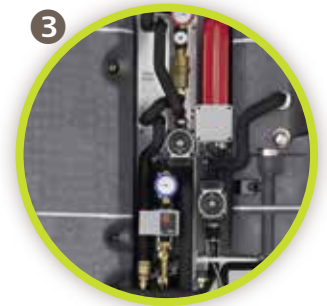

Alloggiamento per modulo solare (fornito come accessorio)

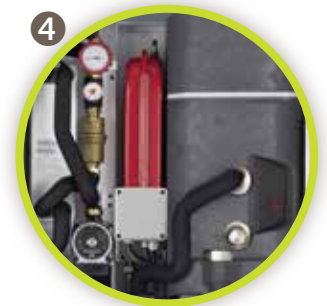

Vaso di espansione



Acqua Più 50: bollitore ACS da 45 litri in acciaio inox con isolamento grafitico



Pompa di circolazione ad alta efficienza a modulazione totale (la pompa è maggiorata nelle versioni con pdc AWHP MR 11 e HPS 6/8/12 kW) e pompa scambiatore gas refrigerante



Pannello di controllo WI-FI

La richiesta di ACS per la tua abitazione è al massimo di 150 litri?

CSI IN Split/HPS E WI-FI è la soluzione ideale in quanto al suo interno è alloggiato un unico bollitore da 150 litri, che è in grado di soddisfare le esigenze di produzione ACS di abitazioni di medie-piccole dimensioni.

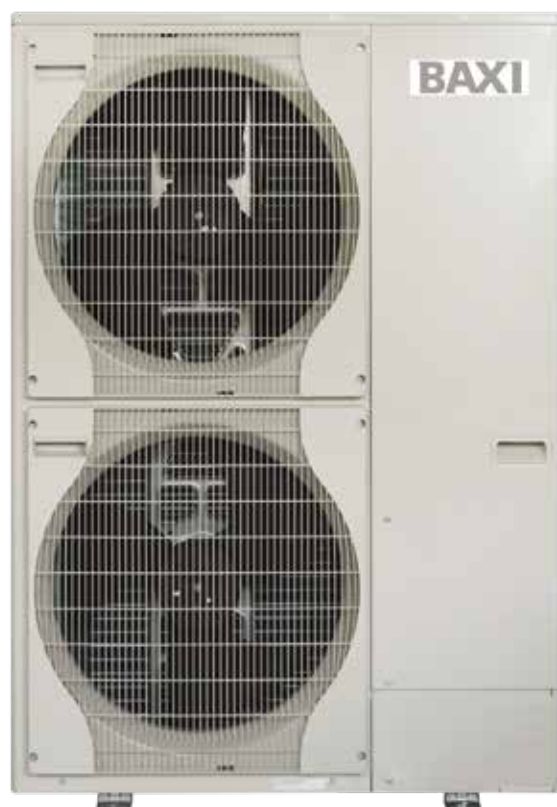
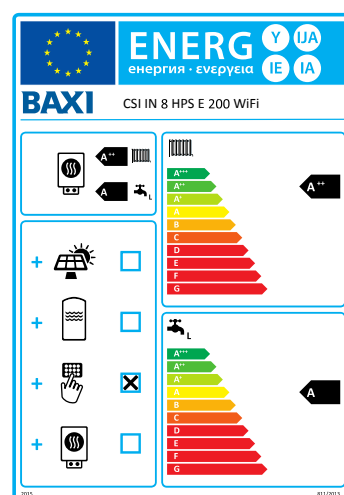
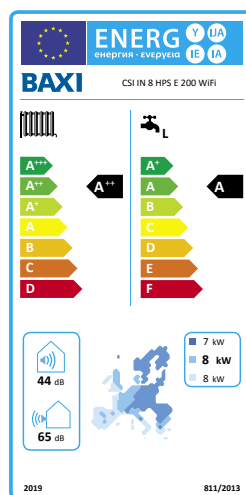

Modulo idraulico CSI IN Split E WI-FI (versione con pompa di calore AWHP MR 4,5 kW)

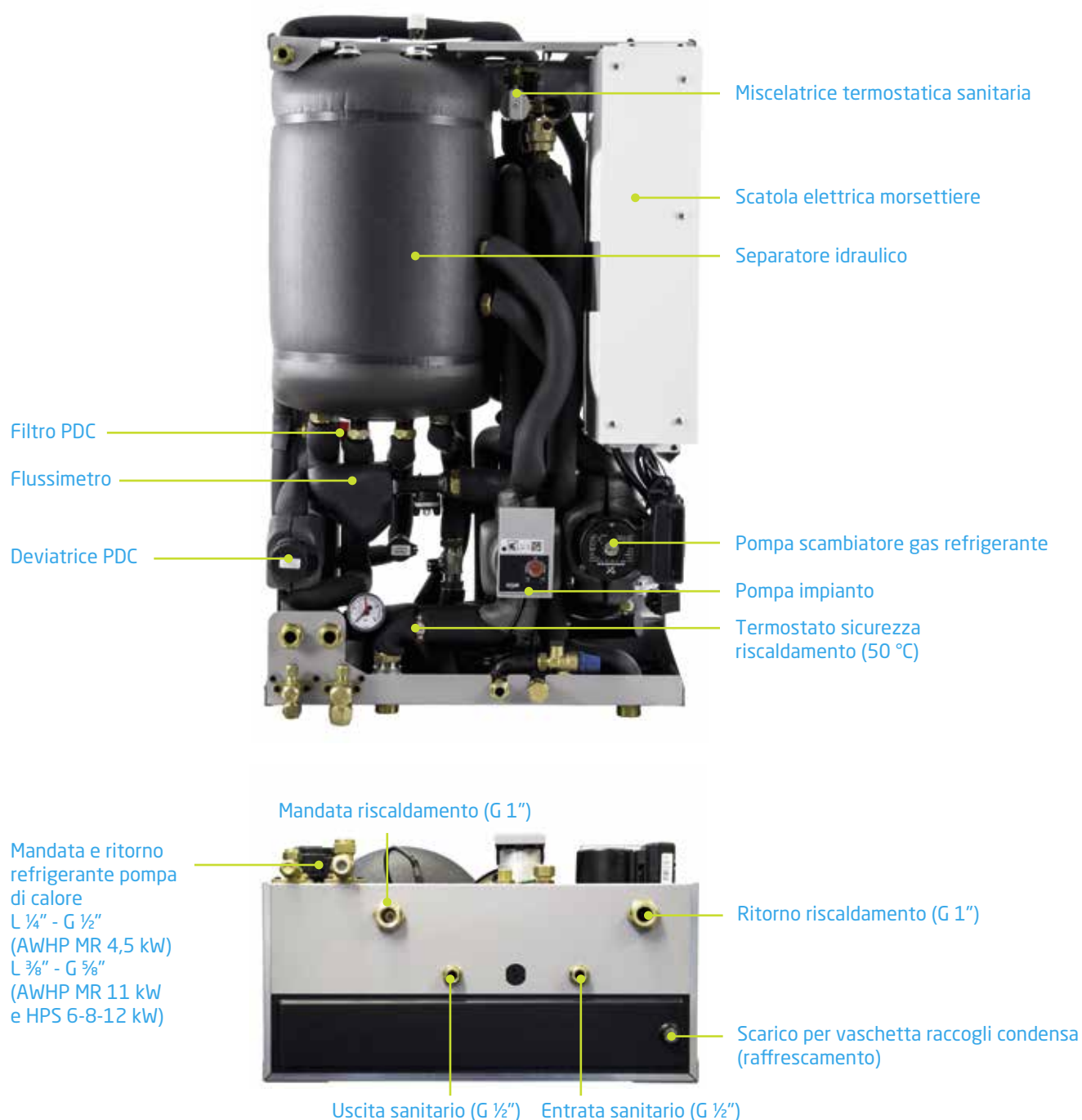

Modulo idraulico CSI IN Split/HPS E WI-FI

(versione con pompa di calore AWHP MR 11 kW e HPS 6/8/12
- con pompa maggiorata)

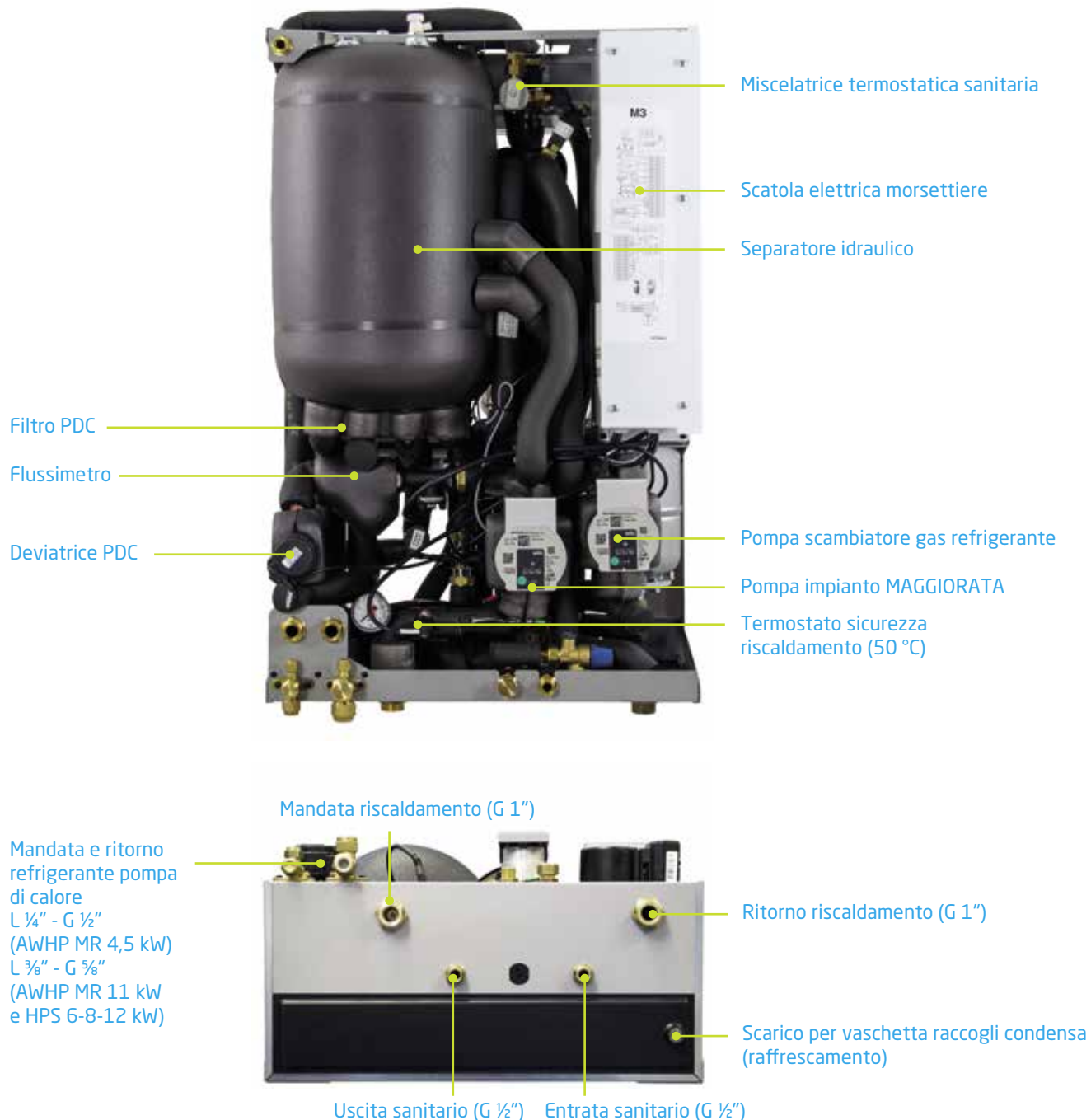

Pompa di calore splittata inverter AWHP MR/HPS

La pompa di calore splittata AWHP MR o HPS, del sistema CSI IN Split/HPS E WI-FI, è in grado di raggiungere rapidamente la massima potenza e di modularla (modulazione dal 30% al 130% *) adeguandosi all'effettivo carico richiesto dall'ambiente, limitando al minimo le fasi di accensione e spegnimento e funzionando per la gran parte del tempo in regime di carico parziale, dove il COP è più alto. Questa modalità di funzionamento è ottimale specie nelle mezze stagioni in cui il carico è ridotto. La pompa di calore è dedicata a riscaldare, attraverso la nuova serpentina maggiorata, l'acqua all'interno del bollitore da 150 litri UB 150 Più e del bollitore Acqua Più 50 o Acqua Più 150 in aggiunta al bollitore principale (nella versione 200 o 300).

La pdc, inoltre, si integra perfettamente con sistemi di distribuzione di tipo radiante o fan-coil fornendo l'energia necessaria per la climatizzazione invernale ed estiva.

Qualora la pompa di calore non riesca da sola a soddisfare contemporaneamente le richieste di ACS e riscaldamento/raffrescamento, intervengono le resistenze elettriche (in sanitario e/o in riscaldamento) per offrire con qualunque condizione climatica esterna, continuità di servizio e un comfort ottimale.

(*) dato medio, variabile in base al modello e alle condizioni di funzionamento

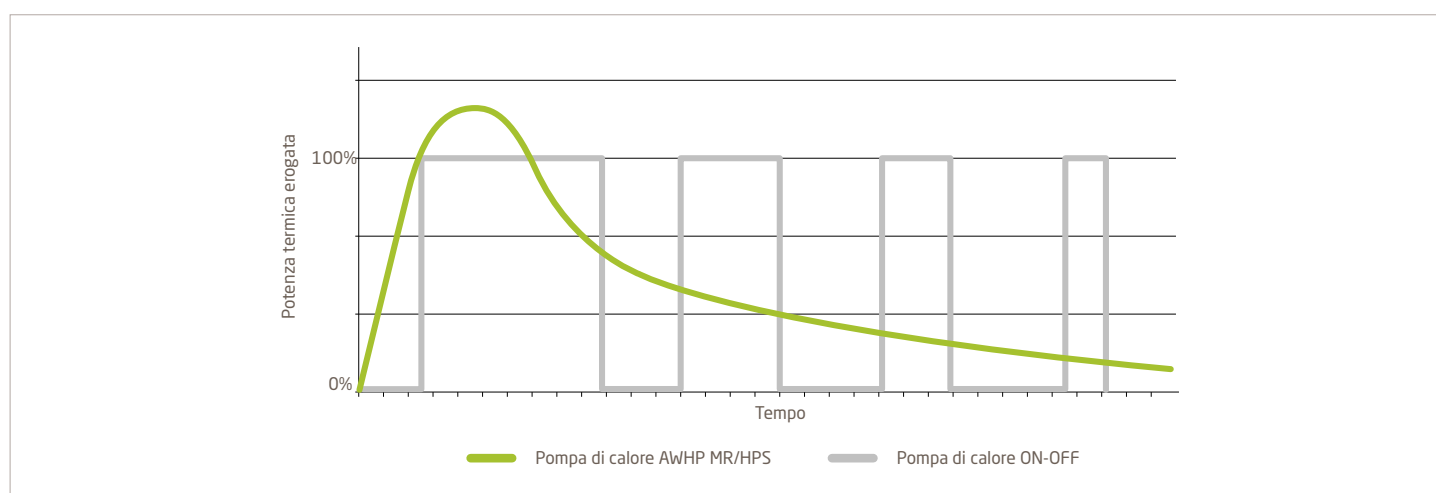

Componenti della pompa di calore AWHP MR

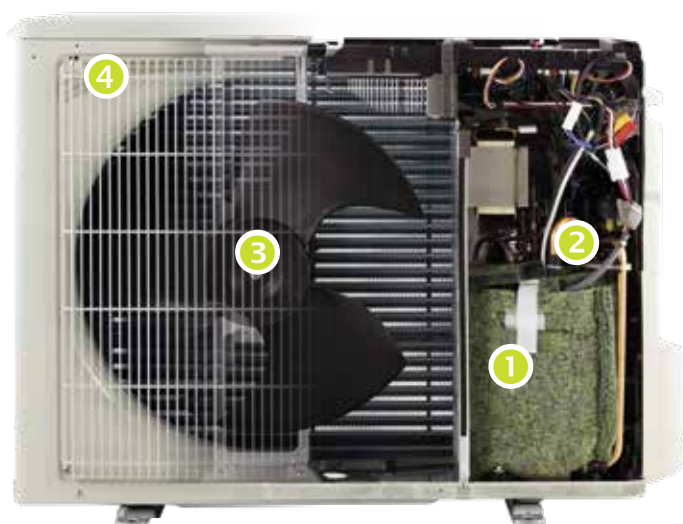

Modello AWHP MR

Componenti della pompa di calore HPS

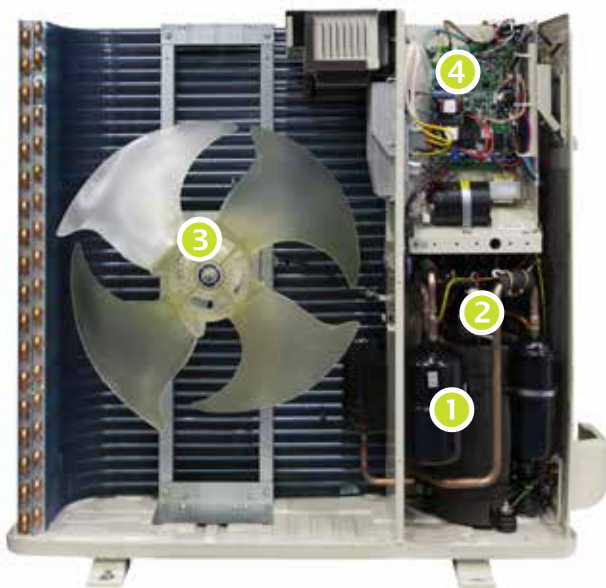

Modello HPS 6/8

- 1 Compressore twin rotary DC inverter: completo di protezione termica interna e resistenza carter, è montato su gommini antivibranti e avvolto su cuffia isolante per ridurre la trasmissione di rumori e vibrazioni dovute al funzionamento.
- 2 Circuito frigorifero: realizzato in rame decapato, comprende la valvola ad espansione elettronica, filtri disidratatori, pressostati di alta e bassa pressione, trasduttore di pressione, valvole di inversione del ciclo, ricevitore e separatore di liquido, valvola di iniezione refrigerante in aspirazione.
- 3 Ventilatore: ventilatore assiale direttamente accoppiato al motore a velocità variabile tipo brushless DC ad alta efficienza. Il ventilatore è installato su bocchelli aerodinamici e griglie antinfortunistiche.
- 4 Quadro elettrico: include la protezione tramite fusibili dei principali componenti interni; la morsettiera è divisa in una sezione di potenza per l'alimentazione dell'unità ed una morsettiera di controllo per il collegamento di ingressi/uscite ausiliarie e il collegamento al pannello di comando.

Gommino di drenaggio condensa fornito DI SERIE

Esempio di installazione CSI IN Split E 200 WI-FI: casa mono familiare di nuova costruzione



Schema idraulico - collegamenti

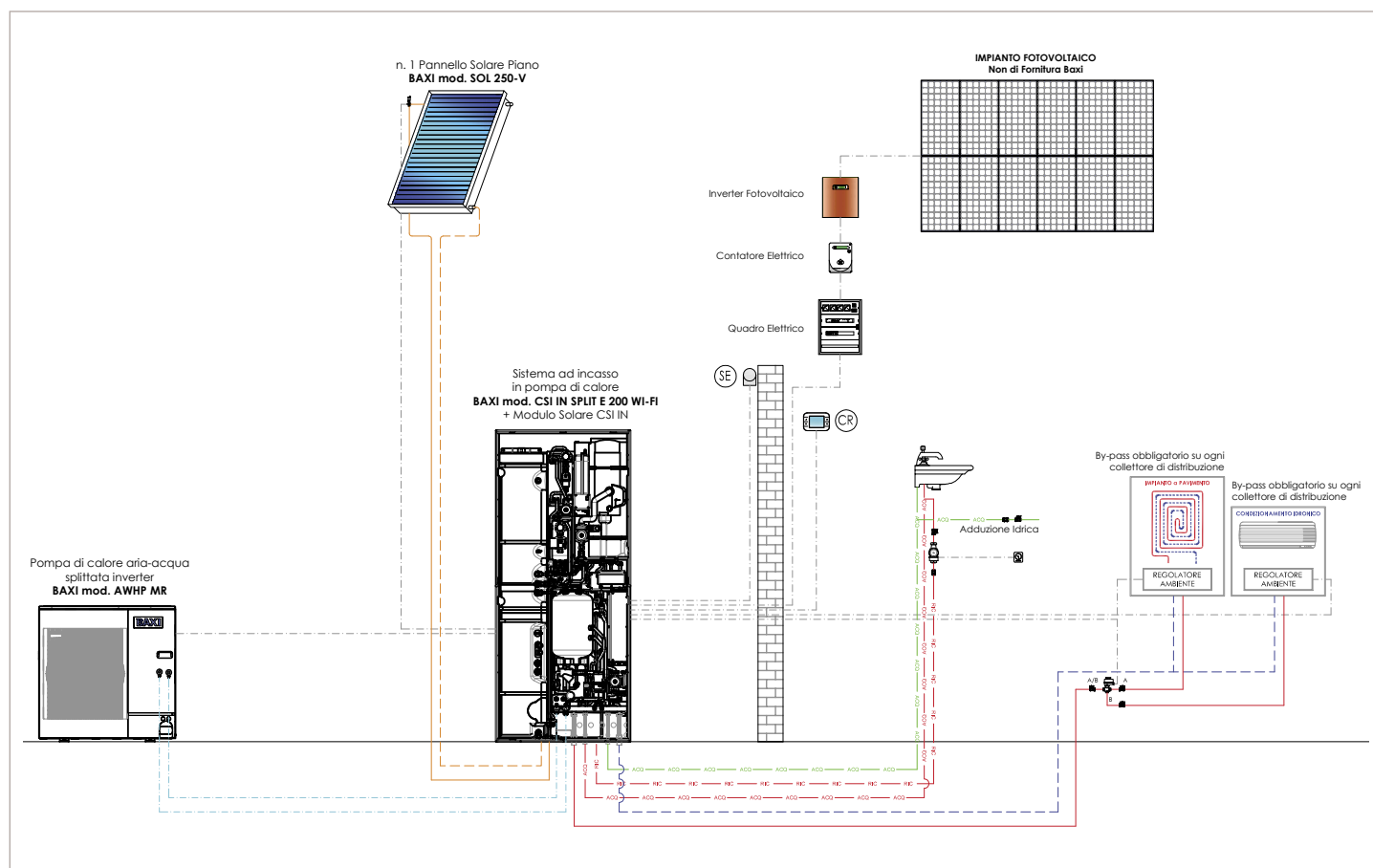

Disegni dimensionali CSI IN Split/HPS E WI-FI

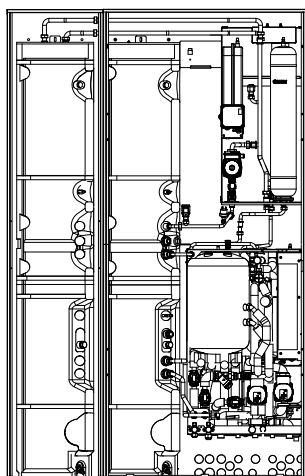

CSI IN Split/HPS E 300 WI-FI

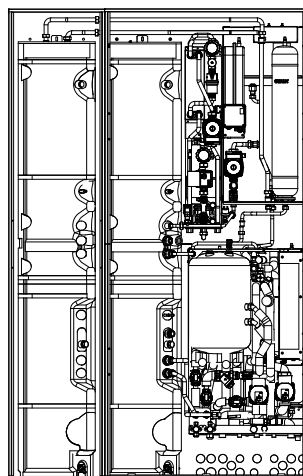

CSI IN Split/HPS E 300 WI-FI
con modulo solare
(fornito come accessorio)

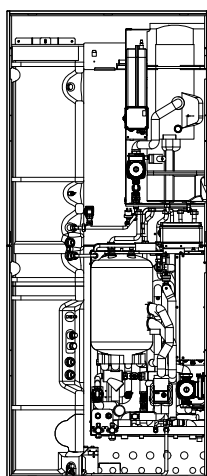

CSI IN Split/HPS E 200 WI-FI

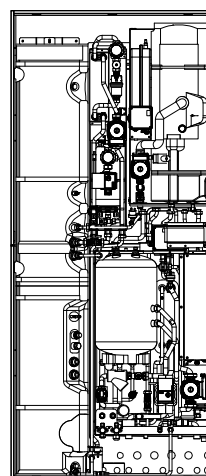

CSI IN Split/HPS E 200 WI-FI
con modulo solare
(fornito come accessorio)

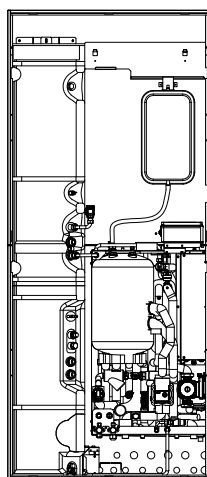

CSI IN Split/HPS E WI-FI

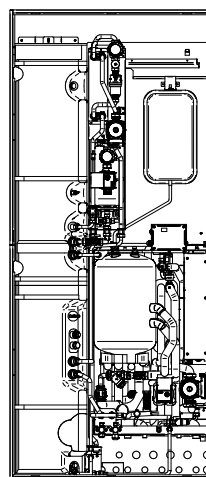

CSI IN Split/HPS E WI-FI
con modulo solare
(fornito come accessorio)

Dima di montaggio

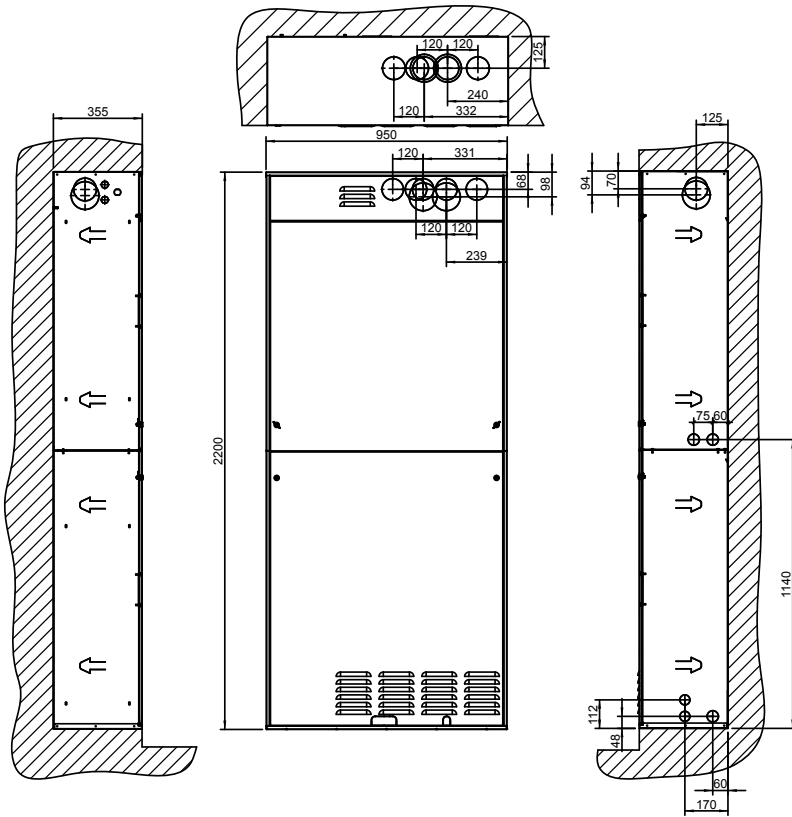

CONNESSIONI LATERALI
LATO DESTRO
(vista da esterno cassa)

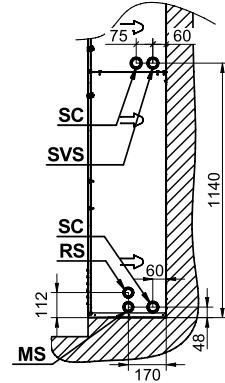

INSTALLAZIONE POSTERIORE
(vista frontale)

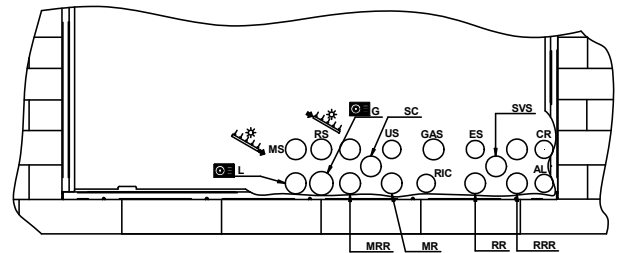

Cassa di contenimento
Acqua Più 150 (versione 300)

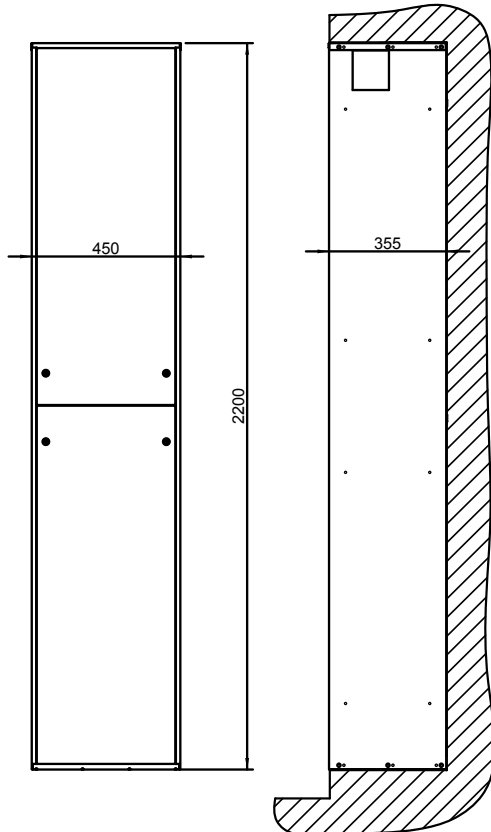

CONNESSIONI FONDO CASSA
(vista da interno cassa)

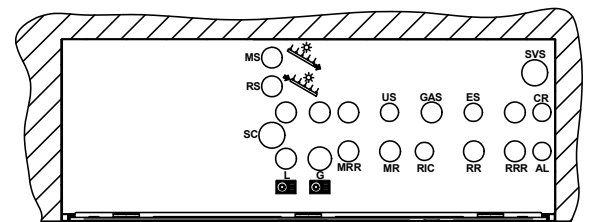

Legenda

- MS: Mandata Solare (arriva dai pannelli solari) > G3/4"
- RS: Ritorno Solare (verso i pannelli solari) > G3/4"
- SC: Scarico Condensa
- L: Tubo del fluido refrigerante Liquido > R3/8" (AWHP MR 11 kW e HPS 6-8-12 kW)
- R1/4" (AWHP MR 4,5 kW)
- G: Tubo del fluido refrigerante Gas > R5/8" (AWHP MR 11 kW e HPS 6-8-12 kW)
- R1/2" (AWHP MR 4,5 kW)
- MRR: Mandata Riscaldamento/Raffrescamento > G1"
- MR: Mandata dedicata al Raffrescamento (con valvola deviatrice al ritorno) > G1"
- RIC: Ricircolo sanitario > G1/2"
- RRR: Ritorno Riscaldamento/Raffrescamento > G1"
- RR: Ritorno dedicato al Raffrescamento (con valvola deviatrice) > G1"
- AL: Alimentazione elettrica 230V
- US: Uscita sanitaria > G1/2"
- GAS: Ingresso GAS (non presente in SPLIT/HPS E ed Auriga E) > G3/4"
- ES: Entrata sanitaria > G1/2"
- CR: Controllo Remoto
- SVS: Scarico Valvola Sanitaria

CASSA di contenimento
ISOLATA CSI IN **NEW**
(per versione CSI IN Split E / Split E 200)

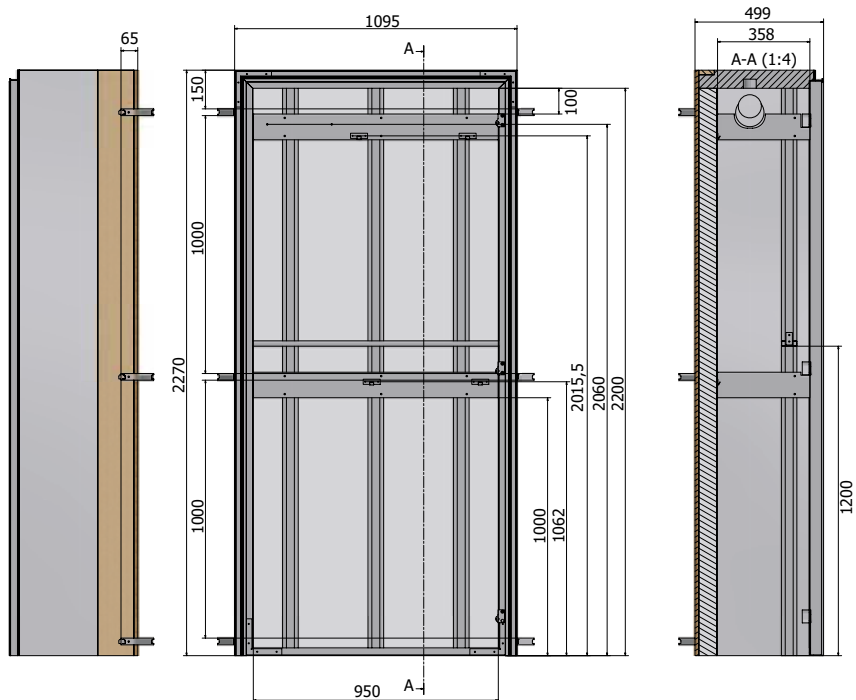

CASSA di contenimento
ISOLATA CSI IN 300 **NEW**
(per versione CSI IN Split E 300)

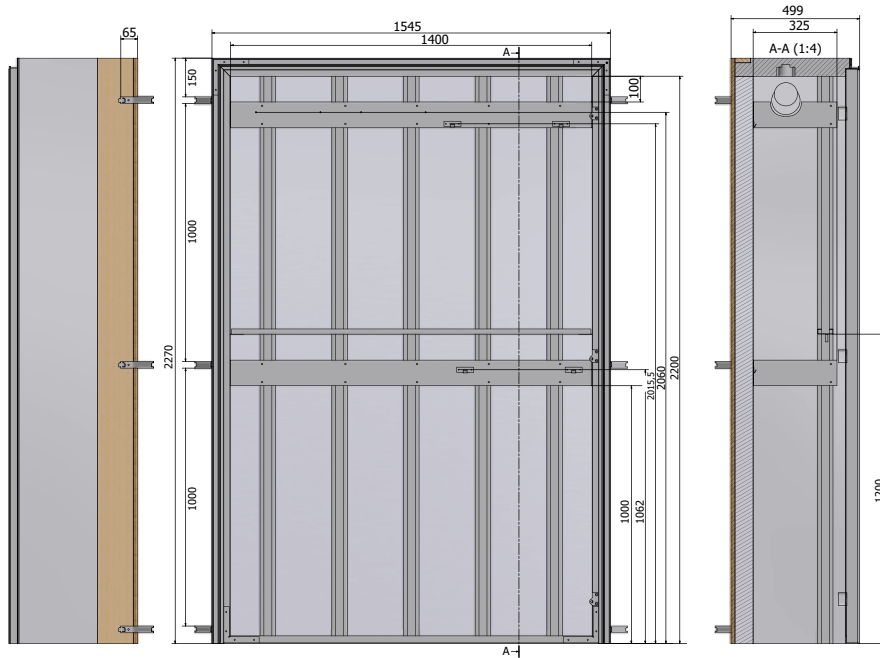

Le misure sono espresse in mm

Disegni dimensionali AWHP MR

AWHP 4,5 MR

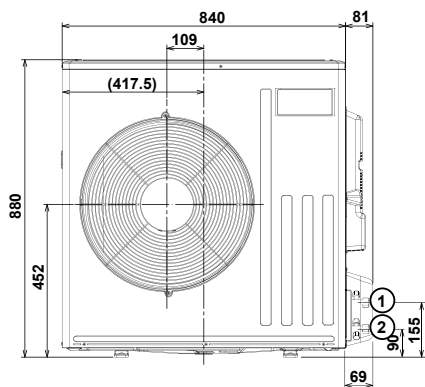

- 1 Collegamento liquido refrigerante 1/4"
- 2 Collegamento gas refrigerante 1/2"

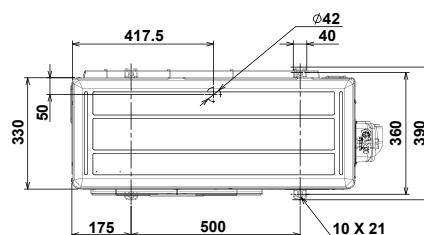

AWHP 11 MR

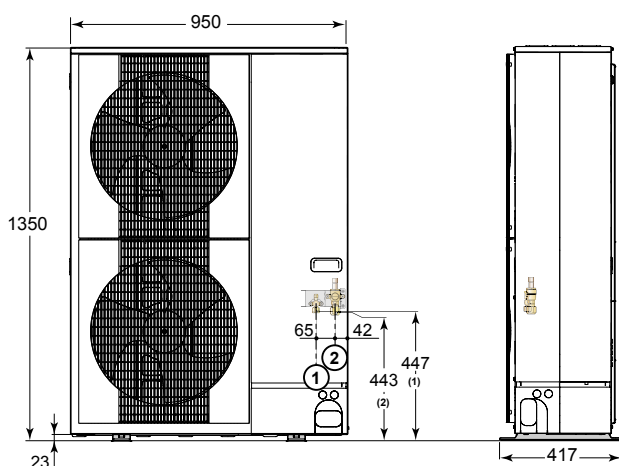

- 1 Collegamento liquido refrigerante 3/8"
- 2 Collegamento gas refrigerante 5/8"

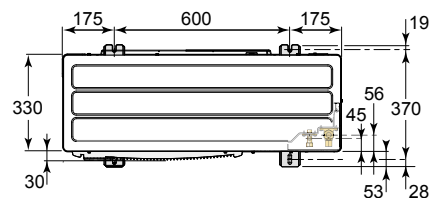

Spazi di rispetto AWHP MR

Quote	AWHP 4,5 MR	AWHP 11 MR
A	100	150
B	500	1000
C	200	300
D	1000	1500
E	300	500
F	150	250
G	100	200

Le misure sono espresse in mm

Disegni dimensionali HPS

HPS 6

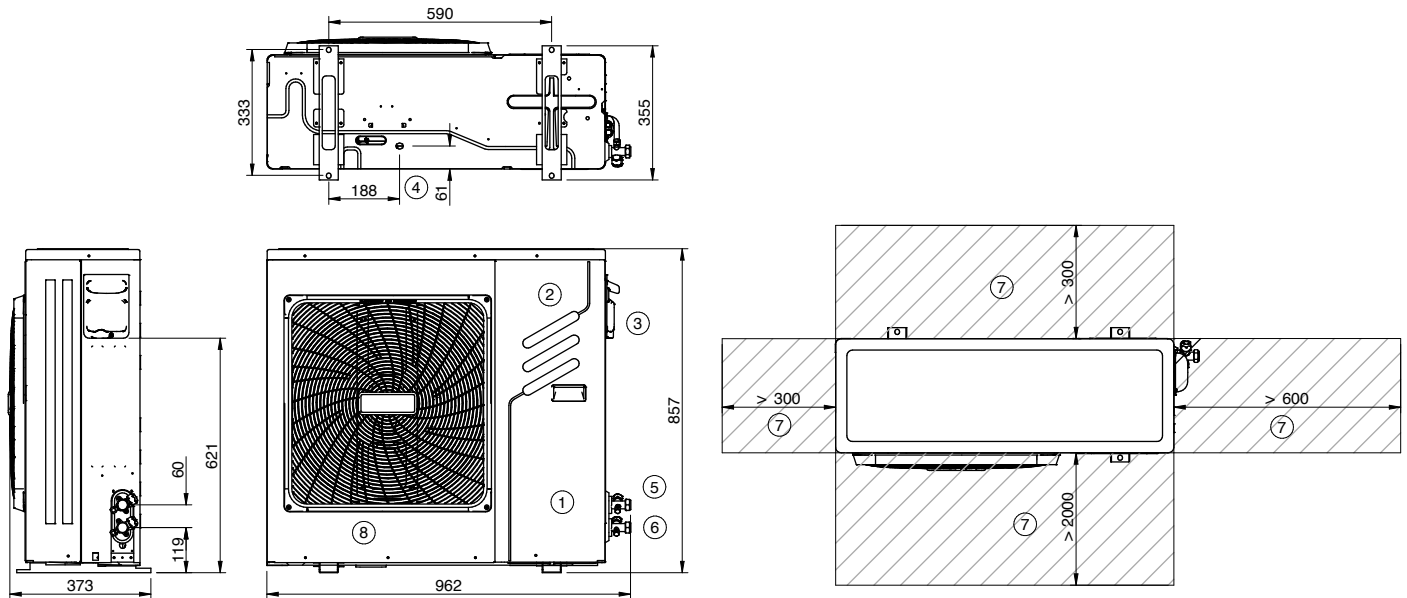

- | | |
|-----|--------------------------|
| (1) | VANO COMPRESSORI |
| (2) | QUADRO ELETTRICO |
| (3) | INGRESSO LINEA ELETTRICA |
| (4) | SCARICO CONDENSA |
| (5) | CONNESSIONI GAS (5/8") |
| (6) | CONNESSIONI GAS (3/8") |
| (7) | SPAZI FUNZIONALI |
| (8) | ELETTROVENTILATORE |

PESO IN FUNZIONAMENTO KG 60

Le misure sono espresse in mm

HPS 8

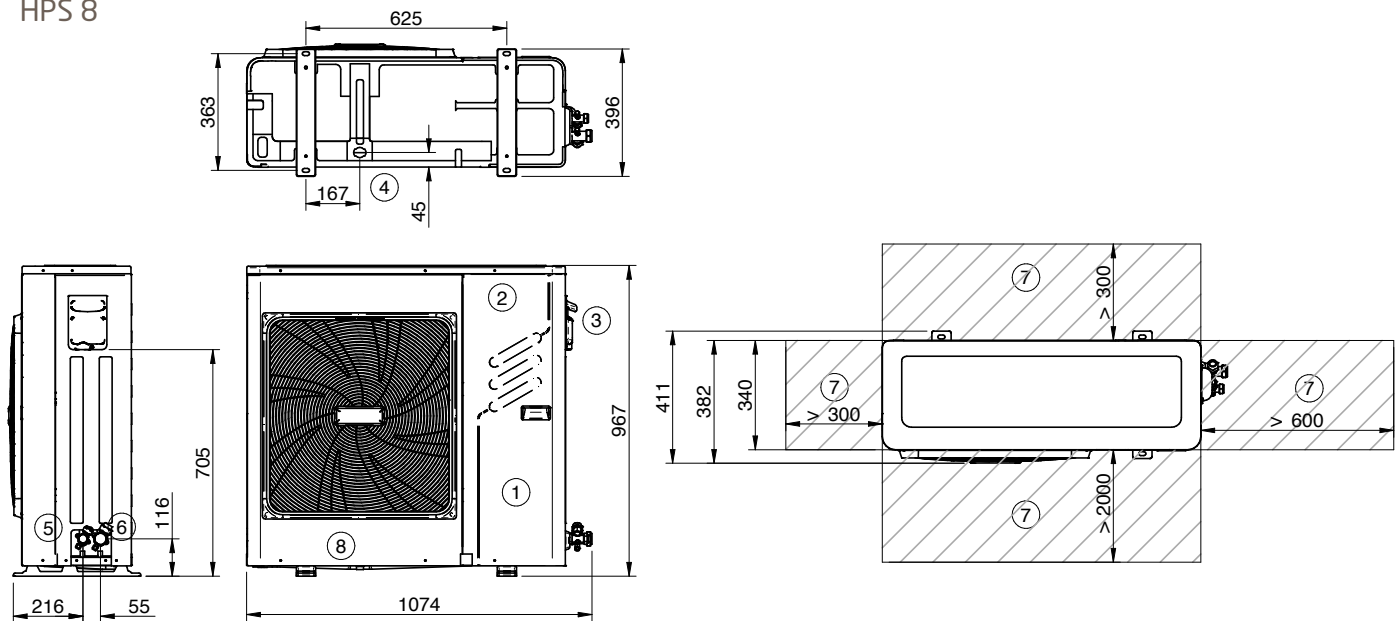

- | | |
|-----|--------------------------|
| (1) | VANO COMPRESSORI |
| (2) | QUADRO ELETTRICO |
| (3) | INGRESSO LINEA ELETTRICA |
| (4) | SCARICO CONDENSA |
| (5) | CONNESSIONI GAS (5/8") |
| (6) | CONNESSIONI GAS (3/8") |
| (7) | SPAZI FUNZIONALI |
| (8) | ELETTROVENTILATORE |

PESO IN FUNZIONAMENTO KG 76

Le misure sono espresse in mm

HPS 12

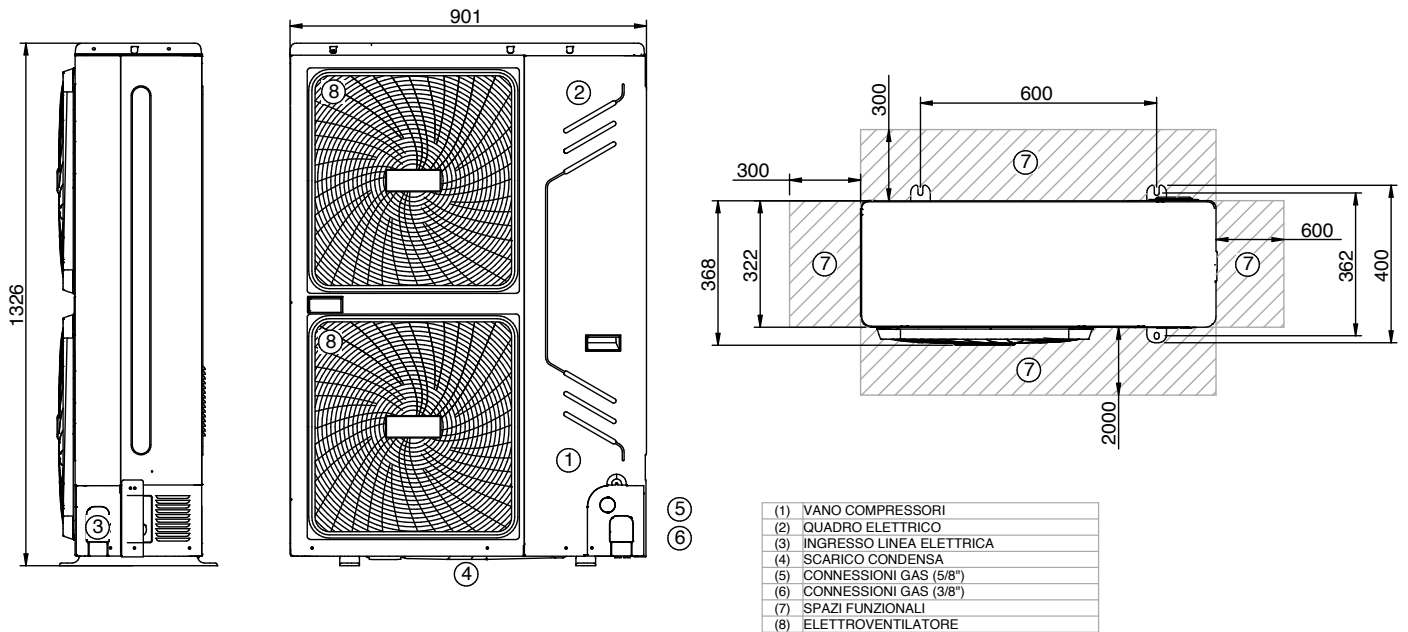

PESO IN FUNZIONAMENTO KG 115

Le misure sono espresse in mm

Spazi di rispetto HPS

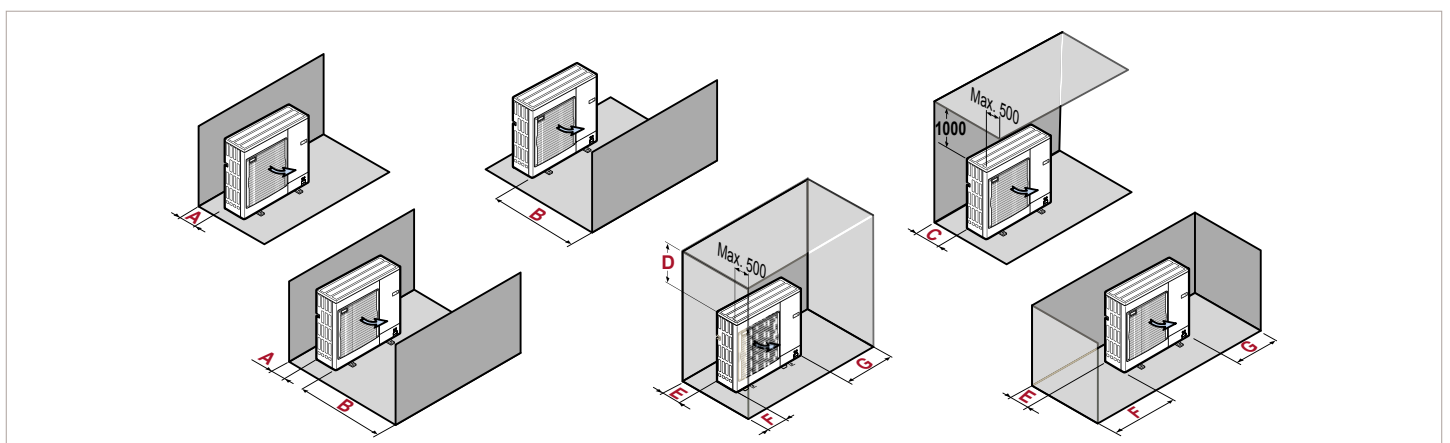

Quote	HPS 6/8/12
A	300
B	2000
C	300
D	1000
E	300
F	300
G	600

Tabella dati tecnici

Temperatura minima di funzionamento	°C	-15*
Pressione massima circuito di riscaldamento	bar	3,0
Pressione minima circuito di riscaldamento	bar	0,5
Capacità modulo idraulico	l	29
Capacità vaso di espansione riscaldamento	l	8,0
Pressione minima del vaso di espansione riscaldamento	bar	0,8
Pressione massima circuito sanitario	bar	8,0 (+ 8,0 vers. 300)
Pressione minima dinamica circuito sanitario	bar	0,15
Capacità vaso di espansione sanitario	l	8,0
Pressione minima vaso di espansione sanitario	bar	3,5
Portata d'acqua minima del circuito sanitario	l/min	2,0
Regolazione temperatura acqua circuito riscaldamento	°C	25/55
Regolazione temperatura acqua circuito raffrescamento	°C	7/30
Regolazione temperatura acqua sanitaria	°C	35/52
Tensione elettrica di alimentazione	V	230
Frequenza elettrica di alimentazione	Hz	50
Potenza elettrica nominale	W	210 (CSI IN Split E 200/300 8 e 11 kW), 130 (CSI IN Split E 8 e 11 kW) 180 (CSI IN Split E 200/300 4,5 e 6 kW), 100 (CSI IN Split E 4,5 e 6 kW) 210 (CSI IN HPS E 200/300 6 e 8 kW), 130 (CSI IN HPS E 6 e 8 kW)
Peso netto sistema (esclusa pompa di calore)	kg	145 (CSI IN Split/HPS E 300 WI-FI), 138 (CSI IN Split/HPS E 200 WI-FI) 120 (CSI IN Split/HPS E WI-FI)
Dimensioni (hxlxp)-cassa contenimento sistema	mm	2200x1400x355 (CSI IN E 300 WI-FI) 2200x950x355 (CSI IN E 200 WI-FI / CSI IN E WI-FI)
Grado di protezione		IPX5D

* - In caso di temperature particolarmente rigide inferiori a -5 °C si consiglia di installare l'accessorio kit antigelo

Grafici portata-prevalenza all'uscita sistema



Tabella dati tecnici AWHP MR

		AWHP 4,5 MR	AWHP 11MR
Riscaldamento			
Potenza termica nominale Temperatura aria esterna 7 °C - 87 % U.R., temperatura acqua 30/35 °C - EN 14511	kW	4,60	11,41
COP Temperatura aria esterna 7 °C - 87 % U.R., temperatura acqua 30/35 °C - EN 14511		5,11	4,67
Potenza termica nominale Temperatura aria esterna 7 °C - 87 % U.R., temperatura acqua 40/45 °C	kW	4,50	11,20
COP Temperatura aria esterna 7 °C - 87 % U.R., temperatura acqua 40/45 °C		3,70	3,42
Raffrescamento			
Potenza frigorifera nominale Temperatura aria esterna 35 °C, temperatura acqua 23/18 °C - EN 14511	kW	3,80	11,18
EER Temperatura aria esterna 35 °C, temperatura acqua 23/18 °C - EN 14511		4,28	4,67
Potenza frigorifera nominale Temperatura aria esterna 35 °C, temperatura acqua 12/7 °C	kW	4,00	9,10
EER Temperatura aria esterna 35 °C, temperatura acqua 12/7 °C		2,73	2,75
Dati sonori			
Potenza sonora Lwa Potenza sonora secondo ISO 9614-1 alle condizioni: temperatura acqua 47/55°C - 87%U.R.2	dB(A)	61	69

Tabella dati tecnici HPS

		HPS 6	HPS 8	HPS 12
Riscaldamento				
Potenza termica nominale Temperatura aria esterna 7 °C - 87 % U.R., temperatura acqua 30/35 °C - EN 14511	kW	5,75	7,80	11,26
COP Temperatura aria esterna 7 °C - 87 % U.R., temperatura acqua 30/35 °C - EN 14511		4,48	4,24	4,61
Potenza termica nominale Temperatura aria esterna 7 °C - 87 % U.R., temperatura acqua 40/45 °C	kW	5,53	7,89	11,08
COP Temperatura aria esterna 7 °C - 87 % U.R., temperatura acqua 40/45 °C		3,37	3,30	3,64
Raffrescamento				
Potenza frigorifera nominale Temperatura aria esterna 35 °C, temperatura acqua 23/18 °C - EN 14511	kW	4,72	7,99	10,88
EER Temperatura aria esterna 35 °C, temperatura acqua 23/18 °C - EN 14511		4,58	4,30	4,47
Potenza frigorifera nominale Temperatura aria esterna 35 °C, temperatura acqua 12/7 °C	kW	4,60	6,58	9,04
EER Temperatura aria esterna 35 °C, temperatura acqua 12/7 °C		2,87	2,69	2,52
Dati sonori				
Potenza sonora (*)	dB(A)	63	65	69
Pressione sonora unità esterna a 1 metro (*)	dB(A)	48	50	54

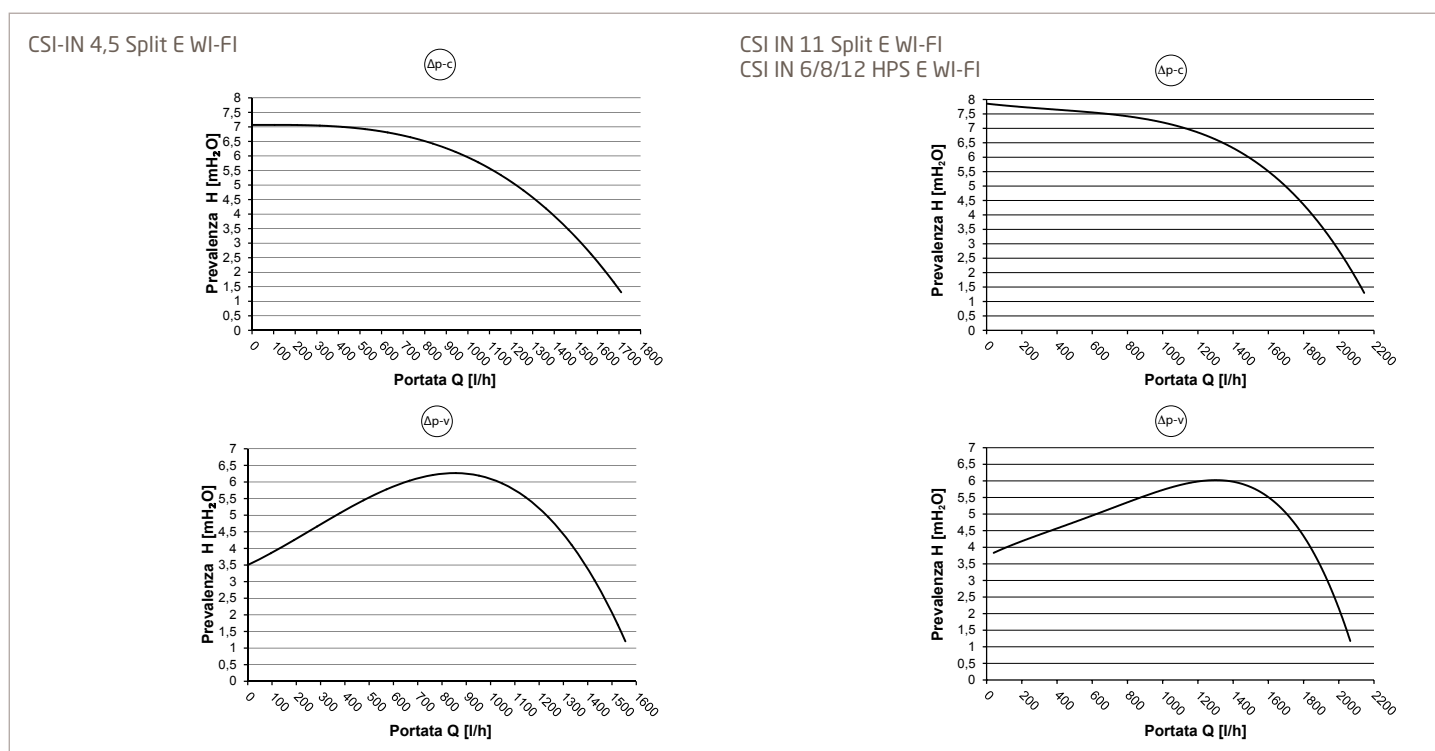
* - I livelli sonori si riferiscono ad unità a pieno carico, nelle condizioni nominali di prova. Dati riferiti alle seguenti condizioni: acqua ingresso/uscita scambiatore lato utilizzo 12/7°C, aria ingresso scambiatore lato sorgente 35°C. Il livello di pressione sonora è riferito a 1 m di distanza dalla superficie esterna dell'unità funzionante in campo aperto.

CSI IN Auriga E 300 WI-FI



CSI IN Auriga E 300 WI-FI è il sistema ad incasso in pompa di calore Auriga con integrazione solo elettrica. **La pompa di calore monoblocco inverter Auriga (7 e 9 kW)**, provvede a soddisfare le richieste di acqua calda sanitaria e fornisce energia per la climatizzazione invernale (anche in caso di temperature estremamente rigide) ed estiva.

Il sistema CSI IN Auriga E 300 WI-FI è composto da un **bollitore in acciaio inox di acqua sanitaria da 150 litri** (UB 150 Più); nel bollitore è predisposto l'alloggiamento di una resistenza elettrica per l'integrazione sanitaria. Oltre al bollitore da 150 litri, nel sistema è **integrato, DI SERIE**, un ulteriore **bollitore in acciaio inox da 150 litri**, Acqua Più 150. All'interno del **modulo idraulico** è alloggiato un **separatore idraulico di compensazione da 30 litri** predisposto per l'alloggiamento di 2 resistenze elettriche per l'integrazione in riscaldamento.

Grazie ad una **gestione elettronica evoluta**, ma di facile utilizzo e ad un continuo monitoraggio dei fattori climatici esterni, il sistema è in grado di verificare puntualmente l'apporto di energia rinnovabile e il rendimento della stessa. Nel caso di avverse condizioni di temperatura esterna dell'aria e di valori di umidità critici, il sistema fa intervenire le **resistenze elettriche** (accessorio) necessarie per garantire, sempre, un comfort ottimale.

Con **Baxi Hybrid App** è possibile gestire l'impianto di casa, da remoto, in modo semplice ed intuitivo; tramite lo smartphone o il tablet si può accendere, spegnere o variare la temperatura in piena autonomia. Si realizza così una perfetta combinazione tra comfort, risparmio energetico e semplicità di gestione e utilizzo.

I componenti CSI IN Auriga E 300 WI-FI

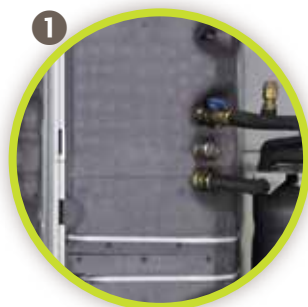

- UB 150 Più: bollitore ACS da 150 litri in acciaio INOX
- Isolamento grafítico ad alta densità (-1.5% di dispersione rispetto ad un isolamento standard)



- Acqua Più 150:
bollitore ACS da 150 litri in acciaio inox con isolamento grafítico (cassa di contenimento bollitore fornita come accessorio)



- Modulo idraulico:
- Separatore idraulico di compensazione da 30 litri
 - Gestione climatizzazione invernale ed estiva
 - Isolamento di tutte le tubazioni
 - minori dispersioni
 - affidabilità contro il gelo

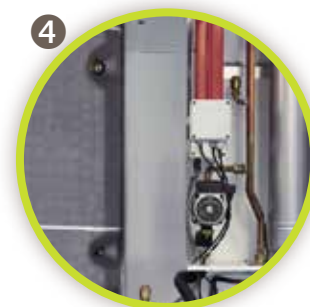

- Alloggiamento per modulo solare (fornito come accessorio)



- Vaso di espansione e modulo idraulico per Acqua Più 150



- Pompa di circolazione ad alta efficienza a modulazione totale



Pannello di controllo



Copertura fabbisogni energetici con fonte rinnovabile grazie alla pompa di calore monoblocco inverter Auriga

CSI IN Auriga E 200 WI-FI



CSI IN Auriga E 200 WI-FI

CSI IN Auriga E 200 WI-FI è il sistema ad incasso in pompa di calore Auriga con integrazione solo elettrica. La pompa di calore monoblocco inverter Auriga (7 e 9 kW), provvede a soddisfare le richieste di acqua calda sanitaria e fornisce energia per la climatizzazione invernale ed estiva.

Il sistema CSI IN Auriga E 200 WI-FI è composto da un **bollitore in acciaio inox di acqua sanitaria da 150 litri** (UB 150 Più); nel bollitore è predisposto l'alloggiamento di una resistenza elettrica per l'integrazione sanitaria. Oltre al bollitore da 150 litri, nel sistema è **integrato, DI SERIE, un ulteriore bollitore in acciaio inox da 45 litri**, Acqua Più 50. All'interno del **modulo idraulico** è alloggiato un **separatori idraulico di compensazione da 30 litri** predisposto per l'alloggiamento di 2 resistenze elettriche per l'integrazione in riscaldamento.

Grazie ad una **gestione elettronica evoluta**, ma di facile utilizzo, e ad un continuo monitoraggio dei fattori climatici esterni, il sistema è in grado di verificare puntualmente l'apporto di energia rinnovabile e il rendimento della stessa. Nel caso di avverse condizioni di temperatura esterna dell'aria e di valori di umidità critici, il sistema fa intervenire le **resistenze elettriche** (accessorio) necessarie per garantire, sempre, un comfort ottimale.

Con **Baxi Hybrid App** è possibile gestire l'impianto di casa, da remoto, in modo semplice ed intuitivo; tramite lo smartphone o il tablet si può accendere, spegnere o variare la temperatura in piena autonomia. Si realizza così una perfetta combinazione tra comfort, risparmio energetico e semplicità di gestione e utilizzo.

I componenti CSI IN Auriga E 200 WI-FI



- UB 150 Più: bollitore ACS da 150 litri in acciaio INOX con isolamento grafite ad alta densità (-1.5% di dispersione rispetto ad un isolamento standard)



Copertura fabbisogni energetici con fonte rinnovabile grazie alla pompa di calore monoblocco inverter Auriga



Modulo idraulico:

- Separatore idraulico di compensazione da 30 litri
- Gestione climatizzazione invernale ed estiva
- Isolamento di tutte le tubazioni
 - minori dispersioni
 - affidabilità contro il gelo

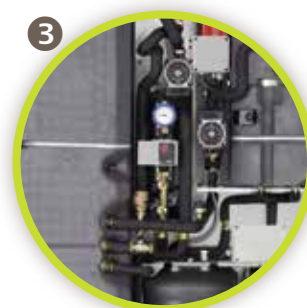

Alloggiamento per modulo solare CSI IN (fornito come accessorio)



Vaso di espansione



Acqua Più 50: bollitore ACS da 45 litri in acciaio inox con isolamento grafite



Pompa di circolazione ad alta efficienza a modulazione totale



Pannello di controllo WI-FI

La richiesta di ACS per la tua abitazione è al massimo di 150 litri?

CSI IN Auriga E WI-FI è la soluzione ideale in quanto al suo interno è alloggiato un unico bollitore da 150 litri (UB 150 Più), che è in grado di soddisfare le esigenze di produzione ACS di abitazioni di medie-piccole dimensioni.

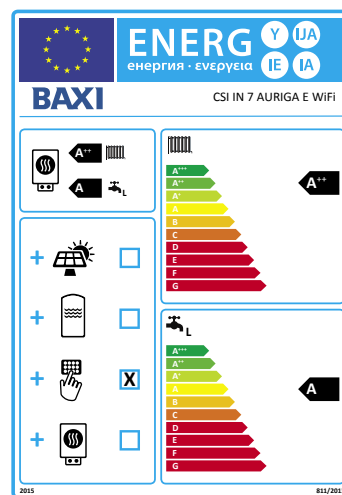
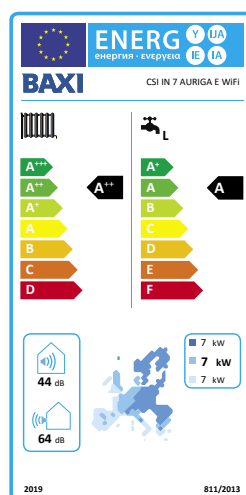

Modulo idraulico CSI IN Auriga E WI-FI

Manicotto resistenza riscaldamento 1° stadio e 2° stadio



Miscelatrice termostatica sanitaria

Scatola elettrica morsettiere

Separatore idraulico di compensazione da 30 litri

Sensore di pressione
Gruppo di caricamento manuale/automatico con elettrovalvola
Deviatrice PDC
Flussimetro

Pompa impianto risc./raffr.

Termostato sicurezza riscaldamento (50 °C)

Mandata riscaldamento (G 1")

Mandata e ritorno serpentina bollitore
Mandata e ritorno pompa di calore



Ritorno riscaldamento (G 1")

Scarico per vaschetta raccogli condensa (raffrescamento)

Uscita sanitario (G 1/2") Entrata sanitario (G 1/2")

Grafico perdite di carico modulo idraulico lato pompa di calore

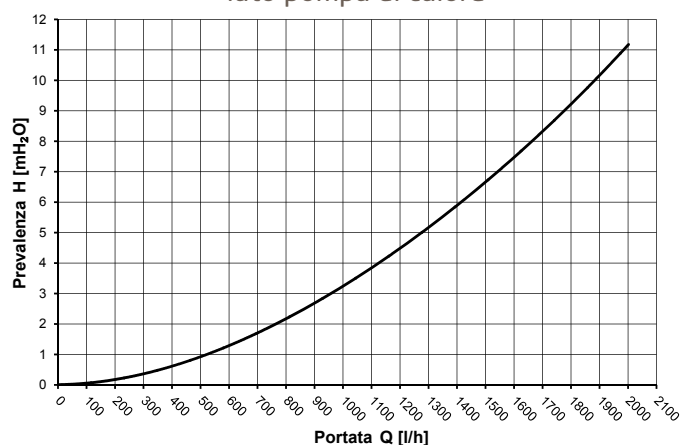

Pompa di calore monoblocco inverter Auriga

La pompa di calore Auriga, del sistema CSI IN Auriga E WI-FI, è in grado di raggiungere rapidamente la massima potenza e di modularla (modulazione dal 30% al 130% *) adeguandosi all'effettivo carico richiesto dall'ambiente, limitando al minimo le fasi di accensione e spegnimento e funzionando per la gran parte del tempo in regime di carico parziale, dove il COP è più alto. Questa modalità di funzionamento è ottimale specie nelle mezze stagioni in cui il carico è ridotto. La pompa di calore è dedicata a riscaldare, attraverso la nuova serpentina maggiorata, l'acqua all'interno del bollitore da 150 litri UB 150 Più e del bollitore Acqua Più 50 o Acqua Più 150 in aggiunta al bollitore principale (nella versione 200/300).

La pdc, inoltre, si integra perfettamente con sistemi di distribuzione di tipo radiante o fan-coil fornendo l'energia necessaria per la climatizzazione invernale ed estiva.

Qualora la pompa di calore non riesca da sola a soddisfare contemporaneamente le richieste di ACS e riscaldamento/raffrescamento, intervengono le resistenze elettriche (in sanitario e/o in riscaldamento) per offrire con qualunque condizione climatica esterna, continuità di servizio e un comfort ottimale.

(*) dato medio, variabile in base al modello e alle condizioni di funzionamento

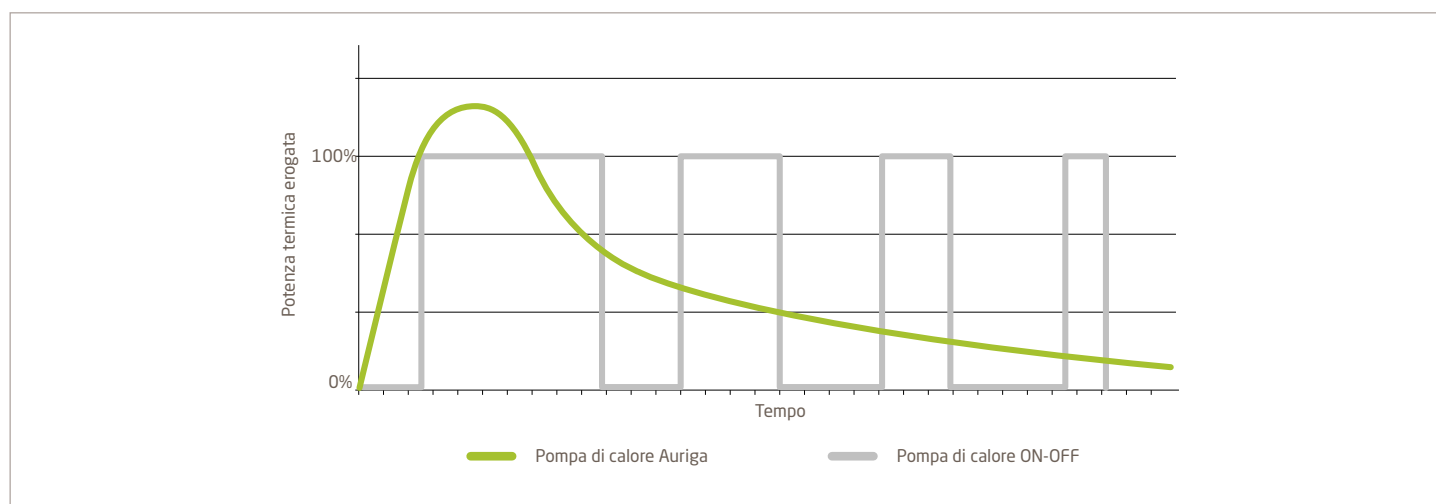

Componenti della pompa di calore Auriga

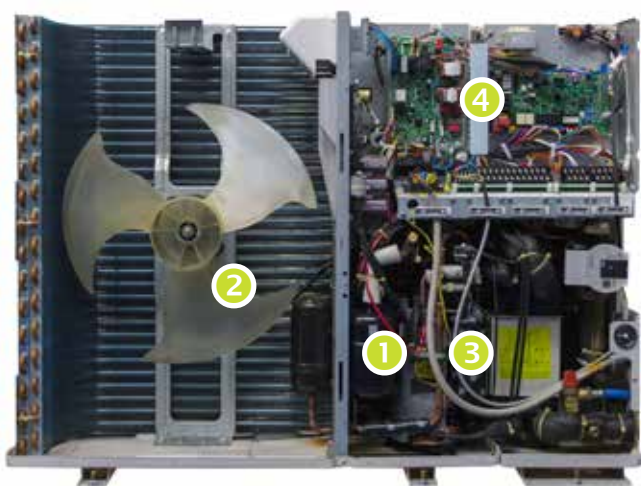

Auriga 7M/9M

Disegni dimensionali CSI IN Auriga E WI-FI

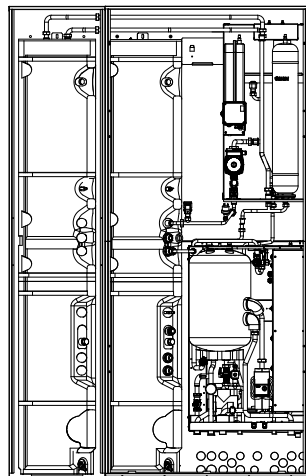

CSI IN Auriga E 300 WI-FI

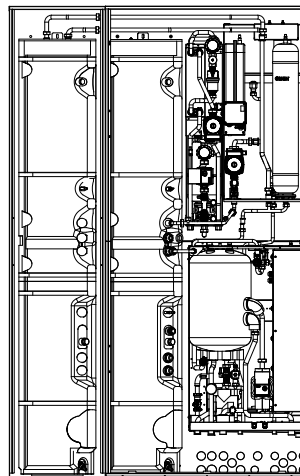

CSI IN Auriga E 300 WI-FI
con modulo solare
(fornito come accessorio)

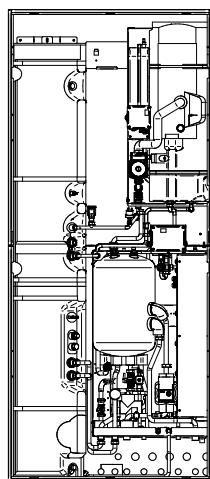

CSI IN Auriga E 200 WI-FI

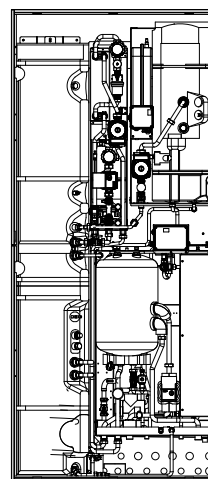

CSI IN Auriga E 200 WI-FI
con modulo solare
(fornito come accessorio)

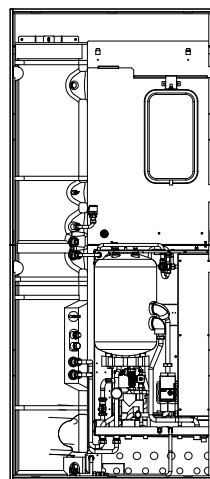

CSI IN Auriga E WI-FI

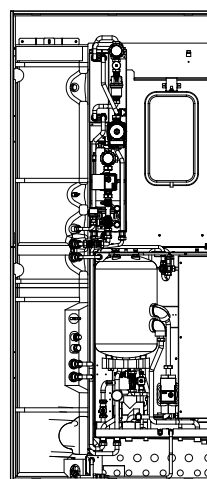

CSI IN Auriga E WI-FI
con modulo solare
(fornito come accessorio)

Dima di montaggio

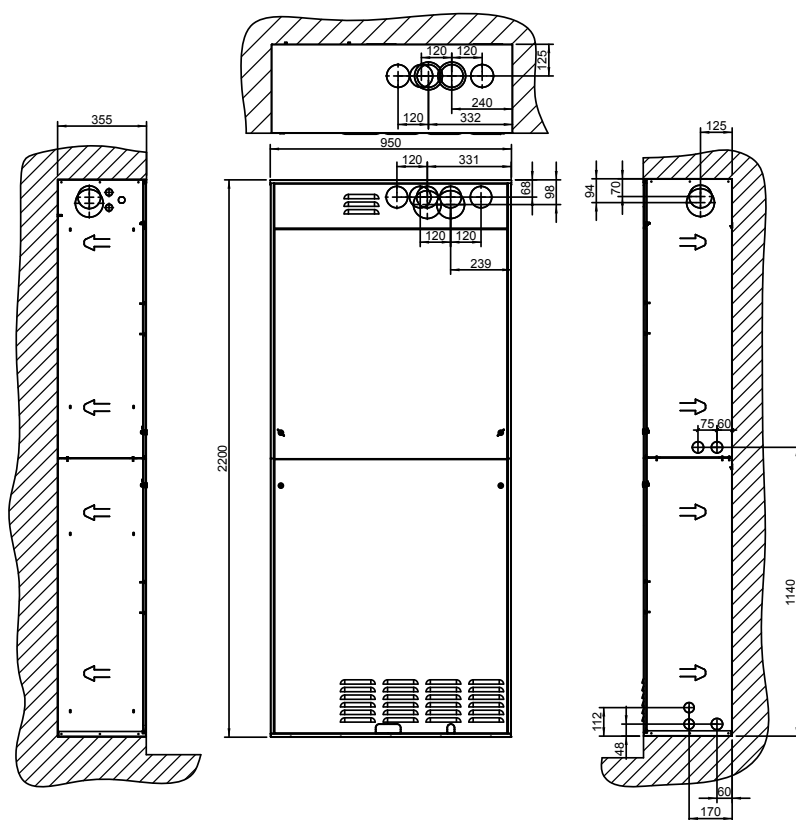

CONNESSIONI LATERALI
LATO DESTRO
(vista da esterno cassa)

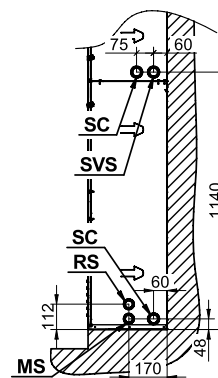

INSTALLAZIONE POSTERIORE
(vista frontale)

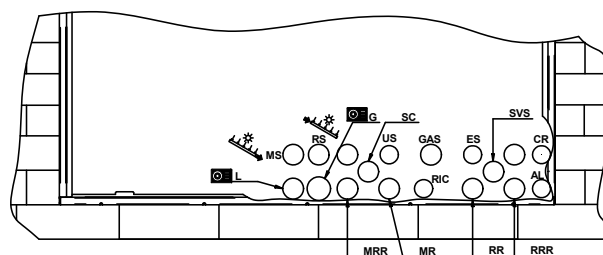

Cassa di contenimento
Acqua Più 150 (versione 300)

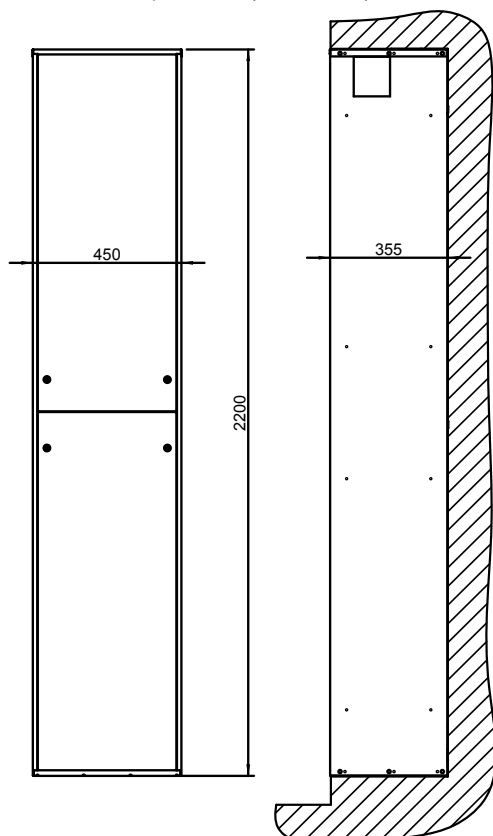

CONNESSIONI FONDO CASSA
(vista da interno cassa)

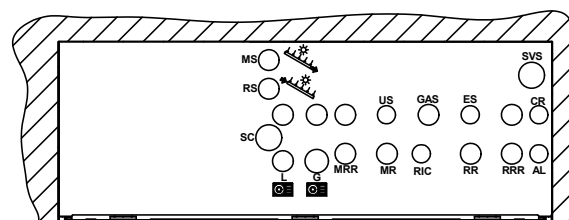

Legenda

- MS: Mandata Solare (arriva dai pannelli solari) > G3/4"
- RS: Ritorno Solare (verso i pannelli solari) > G3/4"
- SC: Scarico Condensa
- MRR: Mandata Riscaldamento/Raffrescamento > G1"
- MR: Mandata dedicata al Raffrescamento (con valvola deviatrice al ritorno) > G1"
- RIC: Ricircolo sanitario > G1/2"
- RRR: Ritorno Riscaldamento/Raffrescamento > G1"
- RR: Ritorno dedicato al Raffrescamento (con valvola deviatrice) > G1"
- AL: Alimentazione elettrica 230V
- US: Uscita sanitaria > G1/2"
- GAS: Ingresso GAS (non presente in SPLIT/HPS E ed Auriga E) > G3/4"
- ES: Entrata sanitaria > G1/2"
- CR: Controllo Remoto
- SVS: Scarico Valvola Sanitaria
- MPdc: Mandata Pompa di Calore > G1"
- RPdc: Ritorno Pompa di Calore > G1"

Le misure sono espresse in mm

CASSA di contenimento
ISOLATA CSI IN **NEW**
(per versione CSI IN HPS E / HPS E 200)

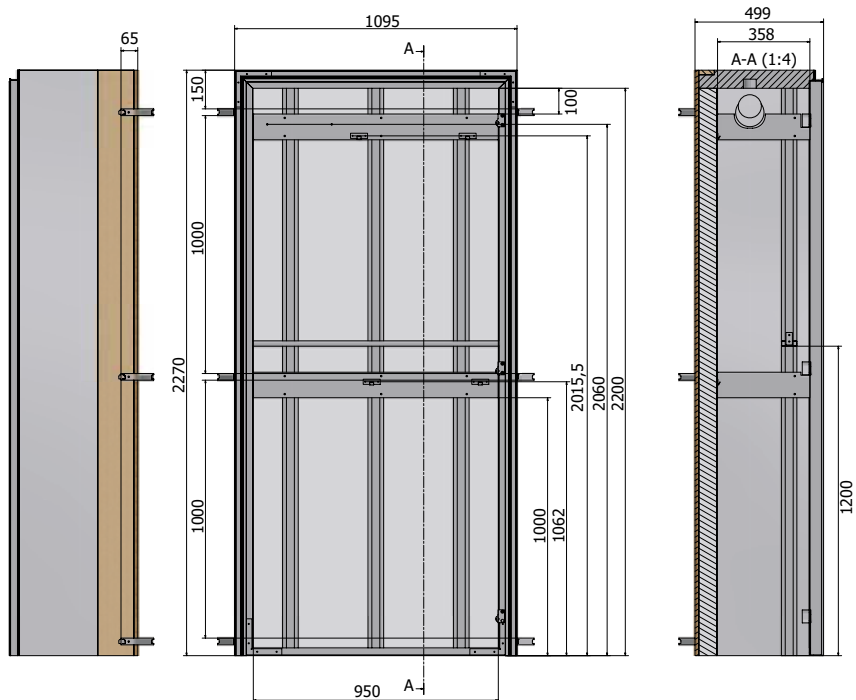

CASSA di contenimento
ISOLATA CSI IN 300 **NEW**
(per versione CSI IN HPS E 300)

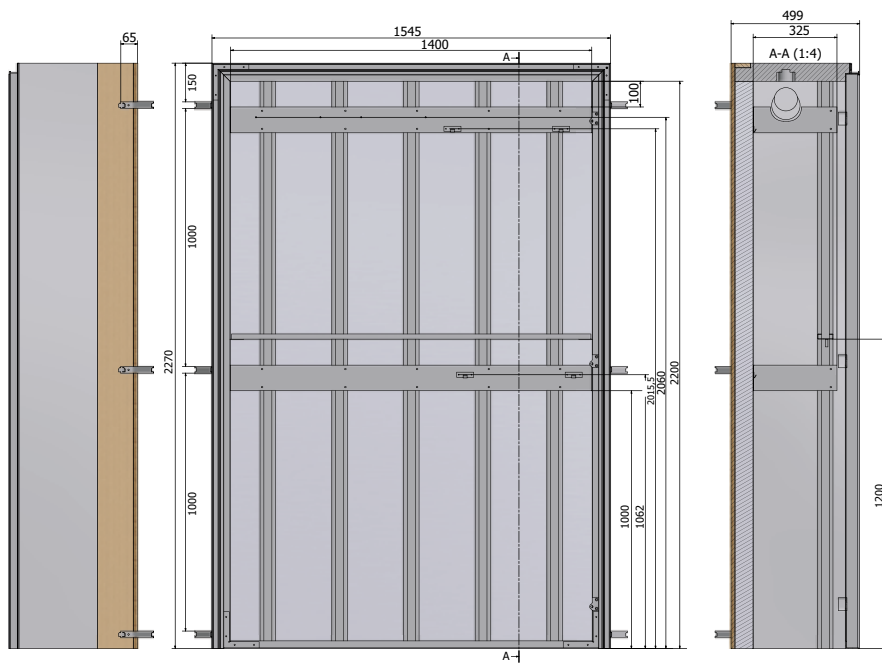

Le misure sono espresse in mm

Disegni dimensionali e spazi di rispetto Auriga



Tabella dati tecnici Auriga

		Auriga 7M	Auriga 9M
Riscaldamento			
Potenza termica nominale Temperatura aria esterna 7°C - 87% U.R., temperatura acqua 30/35°C - EN 14511	kW	6,65	8,60
COP Temperatura aria esterna 7°C - 87% U.R., temperatura acqua 30/35°C - EN 14511		4,94	4,60
Potenza termica nominale Temperatura aria esterna 7°C - 87% U.R., temperatura acqua 40/45°C - EN 14511	kW	6,70	8,60
COP Temperatura aria esterna 7°C - 87% U.R., temperatura acqua 40/45°C - EN 14511		3,57	3,44
Raffrescamento			
Potenza frigorifera nominale Temperatura aria esterna 35°C, temperatura acqua 23/18°C - EN 14511	kW	6,45	8,00
EER Temperatura aria esterna 35°C, temperatura acqua 23/18°C - EN 14511		4,65	4,16
Potenza frigorifera nominale Temperatura aria esterna 35°C, temperatura acqua 12/7°C - EN 14511	kW	6,30	7,60
EER Temperatura aria esterna 35°C, temperatura acqua 12/7°C - EN 14511		2,77	2,53
Dati sonori			
Potenza sonora. Potenza sonora sulla base di misure effettuate secondo il programma di certificazione Eurovent	dB(A)	64	67
Pressione sonora. Pressione sonora media, a 1 metro di distanza, in campo libero su superficie riflettente; valore non vincolante, ottenuto dal livello di potenza sonora	dB(A)	52,3	54,5

Tabella dati tecnici

Temperatura minima di funzionamento	°C	-15*
Pressione massima circuito di riscaldamento	bar	3,0
Pressione minima circuito di riscaldamento	bar	0,5
Capacità modulo idraulico	l	29
Capacità vaso di espansione riscaldamento	l	8,0
Pressione minima del vaso di espansione riscaldamento	bar	0,8
Pressione massima circuito sanitario	bar	8,0 (+ 8,0 versione 300)
Pressione minima dinamica circuito sanitario	bar	0,15
Capacità vaso di espansione sanitario	l	8,0
Pressione minima vaso di espansione sanitario	bar	3,5
Portata d'acqua minima del circuito sanitario	l/min	2,0
Regolazione temperatura acqua circuito riscaldamento	°C	25/55
Regolazione temperatura acqua circuito raffreddamento	°C	7/30
Regolazione temperatura acqua sanitaria	°C	35/52
Tensione elettrica di alimentazione	V	230
Frequenza elettrica di alimentazione	Hz	50
Potenza elettrica nominale	W	140 (CSI IN Auriga E 200/300 WI-FI), 60 (CSI IN Auriga E WI-FI)
Peso netto sistema (esclusa pompa di calore)	kg	145 (CSI IN Auriga E 300 WI-FI), 138 (CSI IN Auriga E 200 WI-FI) 120 (CSI IN Auriga E WI-FI)
Dimensioni (hxlxp)-cassa contenimento sistema	mm	2200x1400x355 (CSI IN Auriga E 300 WI-FI) 2200x950x355 (CSI IN Auriga E 200 WI-FI / CSI IN Auriga E WI-FI)
Grado di protezione		IPX5D

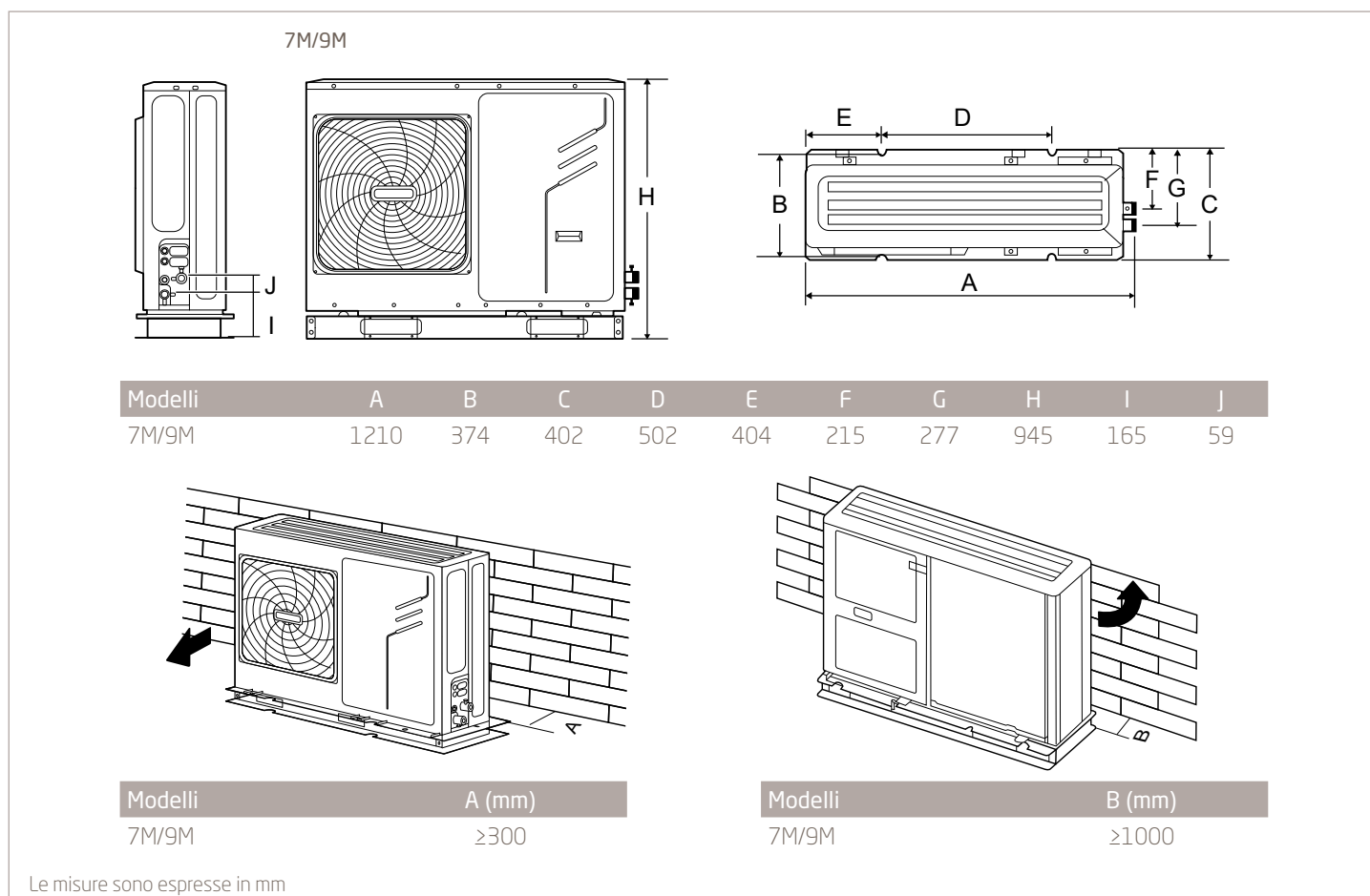
* - In caso di temperature particolarmente rigide inferiori a -5 °C si consiglia di installare l'accessorio kit antigelo

Grafici portata-prevalenza all'uscita sistema

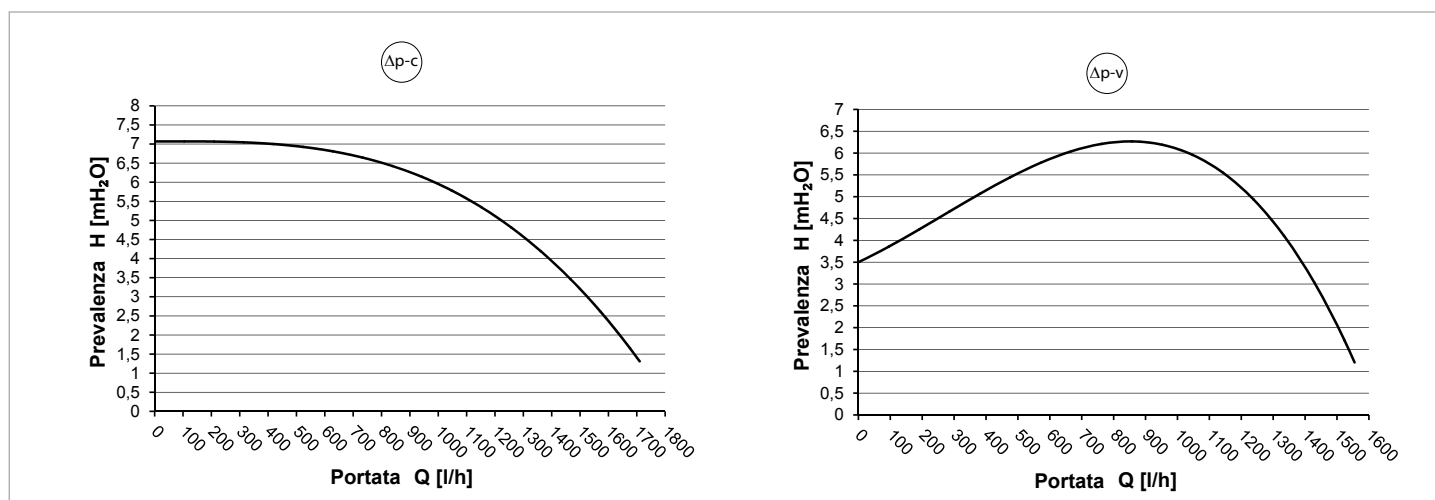

Baxi S.p.A. informa che gli schemi d'impianto presenti in tale catalogo sono solo a titolo esemplificativo e quindi soggetti ad obbligatoria verifica da parte del tecnico abilitato prima di eseguire l'installazione. Gli schemi d'impianto riportati in questo catalogo non sostituiscono in alcun modo il necessario progetto tecnico.



CSI IN Split E WI-FI



CSI IN HPS E WI-FI



CSI IN Auriga E WI-FI

Per maggiori
dettagli consulta
la pagina dedicata
sul sito baxi.it



BAXISPA

36061 BASSANO DEL GRAPPA (VI)
Via Trozzetti, 20
marketing@baxi.it
www.baxi.it

La casa costruttrice non assume responsabilità per eventuali errori o inesattezze nel contenuto di questo prospetto e si riserva il diritto di apportare ai suoi prodotti, in qualunque momento e senza avviso, eventuali modifiche ritenute opportune per qualsiasi esigenza di carattere tecnico o commerciale. Questo prospetto non deve essere considerato come contratto nei confronti di terzi.

Baxi S.p.A. 03-22 (E) F

SERVIZIO CLIENTI
Tel +39 0424 517800
Fax +39 0424 38089



@baxiitalia



@baxiitalia



@baxiitalia