

2. Gaswandtoestellen





2. Gaswandtoestellen

Calenta Ace-Matic 35ds en 30/40c	14
Calenta Ace-Matic 40L	18
Tzerra Ace-Matic CW3, CW4, CW5	22
Avanta Ace CW3, CW4, CW5	26
Speciale rookgasafvoermogelijkheden	30
Quinta 45/65/90/115	33
Quinta Ace 135/160	38

Remeha Calenta Ace-Matic 35ds en 30/40c



Calenta Ace-Matic 35ds



Calenta Ace-Matic 30c CW4

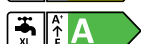

Calenta Ace-Matic 40c CW5

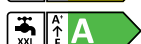

Online ErP tool voor alle energielabels en productfiches:
remeha.nl/energielabel



Voorraanzicht

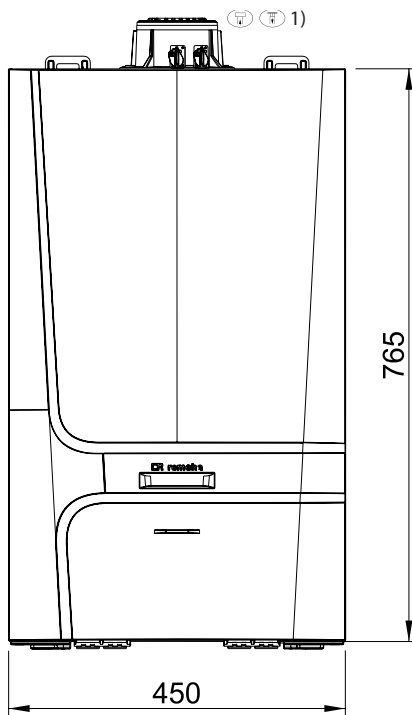



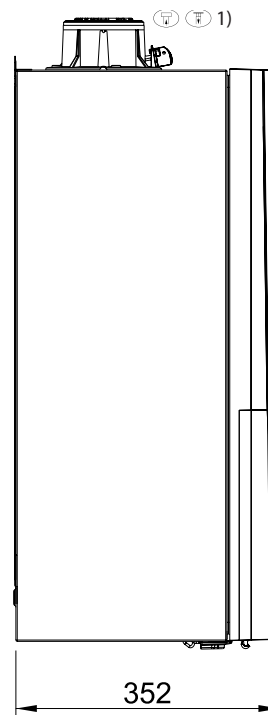



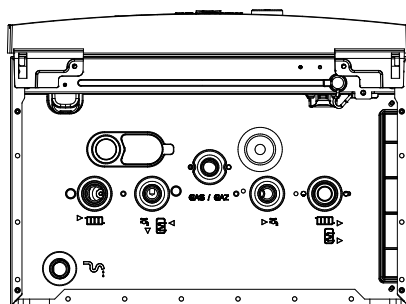
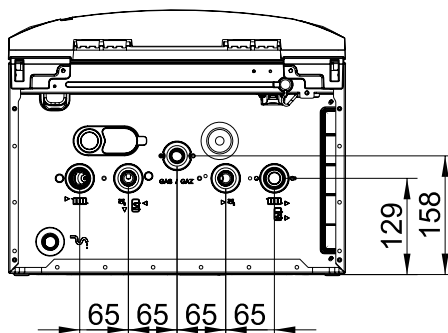

Linkerzij aanzicht



Onderaanzicht



-  Aansluiting rookgasafvoer; Ø 60 mm¹⁾
-  Aansluiting luchttoevoer; Ø 100 mm¹⁾
-  Gecombineerde afvoer sifon en veiligheidsventiel (afvoerslang wordt standaard meegeleverd)
-  Retour cv (primaire circuit); Knel Ø 22 mm
-  Sanitair koud water bij combi's, retour cv (secundaire circuit) bij dubbel solo's; Knel Ø 15 mm
-  Gasaansluiting; Knel Ø 15 mm
-  Sanitair warm water bij combi's, aanvoer cv (secundaire circuit) bij dubbel solo's; Knel Ø 15 mm
-  Aanvoer cv (primaire circuit); Knel Ø 22 mm

¹⁾ De ketels zijn ook standaard leverbaar met een 80-80 mm excentrische aansluiting. Zowel de rookgasafvoer- als de luchttoevoeraansluiting is dan 80 mm.

Remeha Calenta Ace-Matic 35ds en 30/40c

Technische gegevens

Keteltype		Remeha		
		Calenta Ace-Matic 35ds	Calenta Ace-Matic 30c	Calenta Ace-Matic 40c
Belastingregeling			Modulerend of aan/uit	
Nominaal vermogen (Pn) CV-bedrijf (80/60°C)	kW	3,5 - 35,0	3,0 - 25,0	3,9 - 35,0
Nominaal vermogen (Pn) CV-bedrijf (50/30°C)	kW	3,8 - 38,1	3,3 - 27,2	4,2 - 38,1
Nominale belasting (Qn) CV-bedrijf (Hi)	kW	3,6 - 36,0	3,1 - 25,7	4,0 - 36,0
Nominale belasting (Qn) CV-bedrijf (Hs)	kW	4,0 - 40,0	3,4 - 28,5	4,4 - 40,0
Nominale belasting (Qnw) SWW-bedrijf (Hi)	kW	-	3,1 - 31,0	4,0 - 40,0
Nominale belasting (Qnw) SWW-bedrijf (Hs)	kW	-	3,4 - 35,4	4,4 - 44,4
Waterverwarming - opgegeven capaciteitsprofiel		-	XL	XXL
Seizoensgebonden energie-efficiëntieklasse voor ruimteverwarming		A	A	A
Energie-efficiëntieklasse voor waterverwarming		-		A
Gascategorieën	-		II _{2EK3B/P} *	
Gasvoordruk aardgas L (G25/G25.3)	mbar		20 - 30	
Maximale watertemperatuur	°C		110	
Maximale bedrijfstemperatuur	°C		80	
Waterbedrijfsdruk cv (min. - max.)	bar		0,5 - 3	
Gaskeur CW-klasse	-	-	4	5
Specifiek debiet warm water D (60°C)	l/min	-	8,6	11,2
Specifiek debiet warm water D (40°C)	l/min	-	14,5**	20,3**
Tapdrempel	l/min	-		1,5
Maximale sanitairzijdige werkdruk	bar	-		8
Maximaal opgenomen vermogen	W	104	79	120
Beschermingsgraad	IP		X5D***	
Montagegewicht	kg	27,3	26,9	28,5
Geluidsniveau Lwa	dB(A)	51	51	51

* Ook geschikt voor I_{2E} en I_{2K}, bijgemengd met tot 20% waterstof

** Zonder doorstroombegrenzer

*** Voedingsaansluiting dient dan als vaste aansluiting te worden uitgevoerd

Algemene gegevens

- › Hoog rendement gaswandtoestel met (30/40c) en zonder (35ds) warmwatervoorziening
- › Standaard verkrijgbaar met 80-80 mm excentrische of 60/100 mm concentrische aansluiting
- › Zelf instellend, elektronisch gas/luchtsysteem, voor een optimale verbranding onder alle omstandigheden
- › Groot modulatiebereik van 1 op 10 voor een rustig en energiezuinig regelgedrag, ook bij kleinere of goed geïsoleerde woningen
- › Bij uitstek geschikt voor koppeling aan hybride warmtepompen
- › Zowel geschikt voor modulerende ruimteregelaars als voor aan/ uit thermostaten
- › eSmart inside, voor nog meer intelligentie en digitale mogelijkheden
- › Plug & Play connector, voor eenvoudige (externe) aansluiting van PC of Smart Service Tool en uitbreiding met regelapparatuur voor diverse doeleinden
- › Geïntegreerde OpenTherm (Smart Power) interface
- › Eenvoudige installatie
- › Licht in gewicht
- › Interieurverlichting
- › Eenvoudige installatie
- › Montageset bestaande uit ophangbeugel, bevestigingsmiddelen, knelringen en wartelmoeren, evenals flexibele afvoerslang voor gezamenlijke afvoer van sifon en veiligheidsventiel
- › Modern design, met overzichtelijk bedieningspaneel achter klep
- › Zeer gebruiksvriendelijk luxe, tricolor lcd-tekstdisplay
- › Digitale waterdrukuitleiding met "bijvul" melding (automatische (bij)vulinrichting als optie leverbaar)
- › Manometer ingebouwd in ketel
- › Buitenvoeleraansluiting
- › Extra energiezuinige, modulerende pomp, voorbereid voor hydraulisch inregelen m.b.v. de Grundfos Alpha Reader en Go Balance app

- › RVS-warmtewisselaar
- › Isolatieklasse IP X5D, waardoor ook badkameropstellingen mogelijk zijn
- › Ook geschikt te maken voor hogedruk uitvoering voor rookgasafvoerleidingen van o.a. 50 mm
- › Door ingebouwde terugslagklep geschikt voor overdruk CLV-systemen (zie pagina 30)
- › Zowel geschikt voor aardgas als voor propaan en tevens voor aardgas met tot 20% waterstof bijmenging
- › Lange service intervallen mogelijk via preventief onderhoudsprogramma
- › Desgewenst geeft het toestel zelf aan wanneer het tijd is voor een onderhoudsbeurt
- › Zeer geruisarm
- › Uitermate servicevriendelijk, alle componenten zijn vanaf de voorzijde bereikbaar
- › Standaard ingebouwd veiligheidsventiel
- › Optioneel: Beheer op afstand op Remeha Connect via eTwist

Calenta Ace-Matic 35ds:

- › Dubbel solo uitvoering
- › Ingebouwde boilerregeling
- › Driewegklep geïntegreerd in toestel
- › Aparte aansluitingen voor tapwaterverwarming via indirect gestookte boiler
- › Zie voor boilers voor de Calenta Ace-Matic 35ds hoofdstuk 7

Calenta Ace-Matic 30/40c:

- › Overtreffen ruimschoots de Gaskeur CW4, respectievelijk CW5 eisen
- › Ook via groothandels leverbaar met eTwist Wifi klokthermostaat als Combi Comfort Systeem
- › Geschikt als naverwarmer voor zonneboilers (m.b.v. zonneboileraansluitset)



Remeha Calenta Ace-Matic 35ds en 30/40c

Keteltype	Ass.gr.	CW klasse	Nominiaal vermogen		Prijs in €	Bestelnummer voor toestel met	
			50/30°C kW	80/60°C kW		excentrische 80-80 mm aansluiting	concentrische 60/100 mm aansluiting
Calenta Ace-Matic 35ds	11	-	3,8 - 38,1	3,5 - 35,0	2.472	7865283	7865282
Calenta Ace-Matic 30c	11	CW4	3,3 - 27,2	3,0 - 25,0	2.044	7865285	7865284
Calenta Ace-Matic 40c	11	CW5	4,2 - 38,1	3,9 - 35,0	2.328	7865287	7865286

Accessoires t.b.v. Remeha Calenta Ace-Matic 35ds en 30/40c

Afbeelding	Naam	Ass.gr.	Beschrijving	Prijs in €	Bestelnummer
	Automatische (bij)vul-inrichting voor combi uitvoering	13	Automatische (bij)vulinrichting voor montage direct onder de ketel, op de retour- en koudwateraansluiting. Aangestuurd via de ketelautomaat. Instelbaar op volledig automatisch of semiautomaat. Voorzien van beveiliging tegen overmatig bijvullen en met aftapmogelijkheid.	142,90	7828131
	Automatische (bij)vul-inrichting voor dubbel-solo uitvoering	13	Automatische (bij)vulinrichting voor montage onder de ketel op de primaire retouraansluiting, met flexibele leidingset voor aansluiting op/in een sanitairleiding. Aangestuurd via de ketelautomaat. Instelbaar op volledig of semi-automatisch. Met beveiliging tegen overmatig bijvullen en aftapmogelijkheid.	170,80	7872684
	Montageframe voor combi-uitvoering	13	Montageframe voor voormontage van de leidingen. Inclusief gaskraan, aanvoer- en retourafsluiters, leidingset, inlaatcombinatie, automatische (bij)vulinrichting voor combi-uitvoering, afvoerslangen en afvoercollector.	340,50	7872679
	Montageframe voor dubbel-solo uitvoering	13	Montageframe voor voormontage van de leidingen. Inclusief gaskraan, aanvoer- en retourafsluiters, leidingset, automatische (bij)vulinrichting voor dubbel-solo uitvoering, afvoerslangen en afvoercollector.	366,40	7872680
	Afdekmantel voor aansluitingen onder de ketel	13	Afdekmantel voor het afwerken van de aansluitingen onder de ketel. Geschikt voor toestellen met of zonder montageframe. Hoogte circa 180 mm.	61,10	7775363
	Geveldoorvoerset Ø60/100 mm concentrisch	13	Concentrische geveldoorvoerset Ø60/100 mm, inclusief korte concentrische bocht. Geschikt voor rookgasafvoer en luchttoevoer via de gevel.	104,30	7783317
	Adapter RGA/LTV Ø60/100 mm voor excentrische aansluiting	13	Adapter die de excentrische rookgasafvoer/luchttoevoeraansluiting Ø80/80 mm omzet naar een concentrische aansluiting Ø60/100 mm. Geschikt voor RGA/LTV-toepassingen.	26,90	7755079
	Adapter RGA/LTV Ø80/80 mm voor concentrische aansluiting	13	Adapter die de concentrische rookgasafvoer/luchttoevoeraansluiting Ø60/100 mm omzet naar een excentrische aansluiting Ø80/80 mm. Geschikt voor RGA/LTV-toepassingen.	24,60	7220861
	Adapter RGA/LTV Ø80/125 mm voor concentrische aansluiting	13	Adapter die een excentrische rookgasafvoer/luchttoevoeraansluiting Ø80/80 mm of een concentrische aansluiting Ø60/100 mm omzet naar een concentrische aansluiting Ø80/125 mm. Geschikt voor RGA/LTV-toepassingen.	28,80	7755080
	Korte concentrische bocht Ø60/100 mm	13	Korte concentrische bocht Ø60/100 mm die, in plaats van de standaard rookgasafvoer/luchttoevoeraansluiting, direct op de ketel kan worden gemonteerd. Geschikt voor rookgas- en luchttoevoerconfiguraties.	25,40	7889071

Remeha Calenta Ace-Matic 35ds en 30/40c

Afbeelding	Naam	Ass.gr.	Beschrijving	Prijs in €	Bestelnummer
	Universele zonneboileraansluitset	13	Hydraulische aansluitset, bestaande uit een mengventiel (vooringesteld op 60°C) en een omschakelklep. De set wordt buiten de ketel in het leidingstelsel geplaatst en vereist geen aanpassing aan het toestel. Zorgt voor een gecontroleerde warmwaterregeling en voldoet aan de Gaskeur-NZ criteria.	186,20	S101439
	Zonneboileraansluitset zonder mengventiel	13	Aansluitset voor bestaande situaties waarin al een mengventiel aanwezig is. Bestaat uit een doorstroombegrenzer, tapwatercartridge en zonneboilertemperatuursensor. Toepassing van de sensor is afhankelijk van het keteltype.	67,20	7775524
	Reinigingsborstel voor warmtewisselaar	13	Reinigingsborstel voor het grondig schoonmaken van de warmtewisselaar. Geschikt voor service- en onderhoudswerkzaamheden om optimale warmteoverdracht en correcte werking van het toestel te behouden.	29,00	S59580
	Dompelvoeler 6 mm met 4 m kabel en connector	13	Dompelvoeler 6 mm met 4 m kabel en connector, uitgerust met 10 kΩ/25°C-sensor voor nauwkeurige temperatuurmeting.	38,50	7657329
	SCB-01 uitbreidingsprint voor statussignalering en pompsturing	13	Uitbreidingsprint met twee vrij instelbare potentiaalvrije contacten voor statussignalering en een 0-10 V uitgang voor de sturing van een externe pomp. Te monteren in het bedieningspaneel van de ketel of in een elektronische uitbreidingsbox.	102,50	7872231
	Inbouwkits SCB-17B voor 2 verwarmingskringen, solar en warmwater	13	<ul style="list-style-type: none"> - Beheer 2 verwarmingskringen (direct of met 3-wegmengkraan) - Veiligheidsthermostaat van één zone (direct, mengen, zwembad, warm water) - Beheer van één zone (direct, zwembad, warm water) - Als één van de zones niet wordt gebruikt, kan de uitvoer worden gebruikt als statusuitgang. - Ondersteuning van zonnefunctie - Warmwatercirculatie/menging voornamelijk te gebruiken met warmwatertank - Antilegionella - Bootloader voor het uitvoeren van firmware-updates. 	286,00	7807621
	SCB-09 uitbreidingsprint voor gasdrukschakelaar of gasklep	13	Uitbreidingsprint voor de aansturing van een gasdrukschakelaar of een externe gasklep. Te monteren in het bedieningspaneel van de ketel of in een elektronische uitbreidingsbox.	103,60	7872232
	Inbouwkits SCB-10 voor 3 verwarmingskringen, buffervat, cascade en statusuitgang	13	<ul style="list-style-type: none"> - Beheer 3 verwarmingskringen (2 x CV, 1 x SWW)* - Buffertank energieopslag, één sensor of 2 gelaagde sensoren, geforceerde belasting met Aan/uit en geforceerde belasting met programma. - Statusuitgang - Cascademanager basic - Hydronische balancering - Antilegionella - Bootloader voor het uitvoeren van firmware-updates 	284,90	7872233
	CB-10 printplaat voor extra menggroep, inclusief aanvoervoeler	13	CB-10 printplaat voor montage op de SCB-10, inclusief aanvoervoeler voor uitbreiding met een extra menggroep (3e cv-groep).	89,40	100013304
	Elektronica uitbreidingsbox voor optionele printplaten	13	Elektronica uitbreidingsbox voor de inbouw van optionele printplaten. Geschikt voor montage naast of in combinatie met het bedieningspaneel van de ketel. Biedt ruimte voor uitbreiding van besturings- en aansturingsfuncties.	61,30	7872230
	C-Mix inbouw - tot 8 cv-groepen of 1 cv-groep en boiler	13	<ul style="list-style-type: none"> - Beheer twee cv-groepen of een cv-groep en een boiler voor efficiënter energiegebruik. - Het systeem stemt cv-temperaturen af op de hoogste vraag en naregeling voor de lagere vraag, met aansluiting voor pompen, kleppen en sensoren. - Tot acht groepen zijn te regelen met maximaal vier gekoppelde c-Mix modules, geschikt voor woonhuizen, kantoren en andere toepassingen. 	626,80	S101462
	C-mix externe wandbehuizing - tot 8 cv-groepen of 1 cv-groep en boiler in externe behuizing	13	<ul style="list-style-type: none"> - Tot acht groepen zijn te regelen met maximaal vier gekoppelde c-Mix modules, geschikt voor woonhuizen, kantoren en andere toepassingen. - Compatibel met één of meerdere ketels (in cascade) en ondersteunt OpenTherm- en 0-10 Volt-aansturing, ingebouwd in wand of ketel. 	673,10	S101354
	Servicekoffer Calenta Ace-Matic	13	Servicekoffer met de belangrijkste onderdelen voor onderhoud en service aan de Calenta Ace-Matic. Bevat componenten voor snelle diagnose en efficiënte vervanging tijdens servicemomenten, zodat de installateur direct over alle kernmaterialen beschikt.	812,50	7878826

Raadpleeg het hoofdstuk Regeltechniek voor thermostaten, (buitentemperatuur)sensoren en service tools (Smart Service Tool/PC Smart Service Tool).

Remeha Calenta Ace-Matic 40L



Voorraanzicht

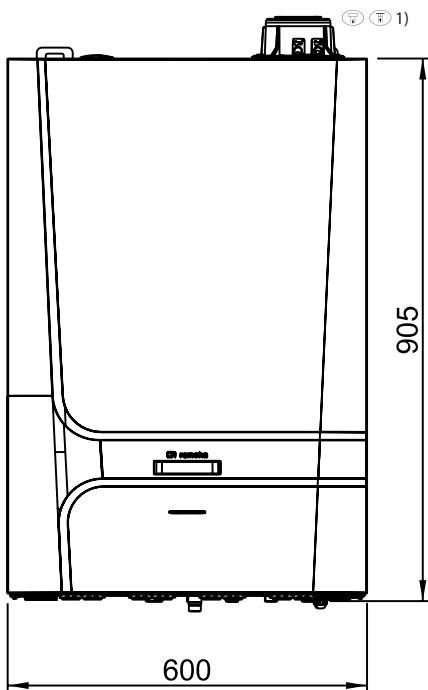

Rechterzijanzicht

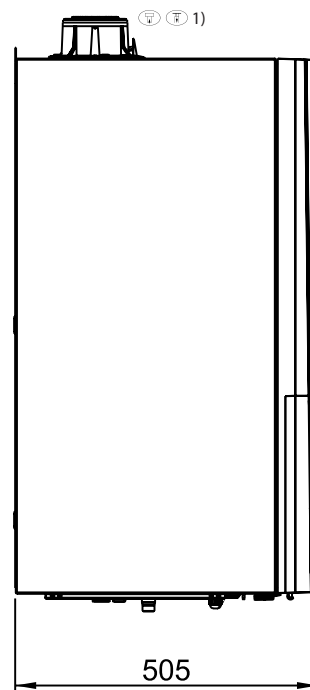

Calenta Ace-Matic 40L CW6



Online ErP tool voor alle energielabels en productfiches: remeha.nl/energielabel

Onderaanzicht

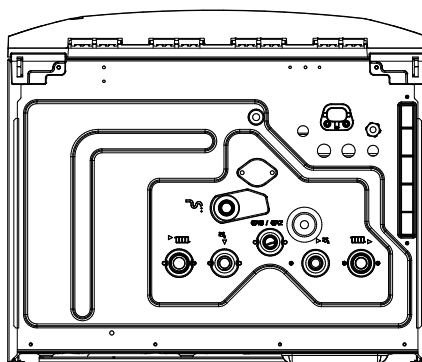
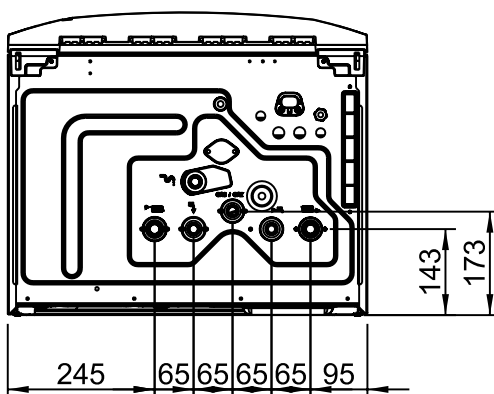

- Aansluiting rookgasafvoer; Ø 60 mm¹⁾
- Aansluiting luchttoevoer; Ø 100 mm¹⁾
- Gecombineerde afvoer sifon en veiligheidsventiel (afvoerslang wordt standaard meegeleverd)
- Retour cv; Knel Ø 22 mm
- Sanitair koud water; Knel Ø 15 mm
- Gasaansluiting; Knel Ø 15 mm
- Sanitair warm water; Knel Ø 15 mm
- Aanvoer cv; Knel Ø 22 mm

1) De ketels zijn ook standaard leverbaar met een 80-80 mm excentrische aansluiting. Zowel de rookgasafvoer- als de luchttoevoeraansluiting is dan 80 mm.



Technische gegevens

Keteltype		Remeha Calenta Ace 40L CW6
Belastingregeling		Modulerend of aan/uit
Nominaal vermogen (Pn) CV-bedrijf (80/60°C)	kW	3,9 - 35,0
Nominaal vermogen (Pn) CV-bedrijf (50/30°C)	kW	4,2 - 38,1
Nominale belasting (Qn) CV-bedrijf (Hi)	kW	4,0 - 36,0
Nominale belasting (Qn) CV-bedrijf (Hs)	kW	4,4 - 40,0
Nominale belasting (Qnw) SWW-bedrijf (Hi)	kW	4,0 - 40,0
Nominale belasting (Qnw) SWW-bedrijf (Hs)	kW	4,4 - 44,4
Waterverwarming - opgegeven capaciteitsprofiel		XL
Seizoensgebonden energie-efficiëntieklasse voor ruimteverwarming		A
Energie-efficiëntieklasse voor waterverwarming		A
Gascategorieën	-	II _{2EKS3B/P} *
Gasvoordruk aardgas L (G25/G25.3)	mbar	20 - 30
Maximale watertemperatuur	°C	110
Maximale bedrijfstemperatuur	°C	80
Waterbedrijfsdruk cv (min. - max.)	bar	0,5 - 3
Gaskeur CW-klasse	-	6
Specifieke badvulcapaciteit (40°C)	l/min	24**
Tapdrempel	l/min	-
Maximale sanitairzijdige werkdruk	bar	8
Maximaal opgenomen vermogen	W	185
Beschermingsgraad	IP	X5D***
Montagegewicht	kg	53
Geluidsvermogeniveau Lwa	dB(A)	55

* Ook geschikt voor I_{2E} en I_{2K}, bijgemengd met tot 20% waterstof

** Na ca. 10 minuten valt de tapcapaciteit terug naar ca. 20 l/min

*** Voedingsaansluiting dient dan als vaste aansluiting te worden uitgevoerd

Algemene gegevens









- › Hoog rendement gaswandtoestel met warmwatervoorziening
Standaard verkrijgbaar met 80-80 mm excentrische of 60/100 mm concentrische aansluiting
- › Voorzien van 40 liter RVS boilervat
- › Levering via groothandels standaard met eTwist Wifi klokthermostaat als Combi Comfort Systeem
- › Zelf instellend, elektronisch gas/luchtsysteem, voor een optimale verbranding onder alle omstandigheden
- › Groot modulatiebereik van 1 op 10 voor een rustig en energiezuinig regelgedrag, ook bij kleinere of goed geïsoleerde woningen
- › Overtreft ruimschoots de Gaskeur CW6 eisen
- › Zowel geschikt voor modulerende ruimteregelaars als voor aan / uit thermostaten
- › eSmart inside, voor nog meer intelligentie en digitale mogelijkheden
- › Plug & Play connector, voor eenvoudige (externe) aansluiting van PC of Smart Service Tool en uitbreiding met regelapparatuur voor diverse doeleinden
- › Geïntegreerde OpenTherm (Smart Power) interface
- › Interieurverlichting
- › Eenvoudige installatie
- › Montageset bestaande uit ophangbeugel, bevestigingsmiddelen, knelringen en wartelmoeren, evenals flexibele afvoerslang voor gezamenlijke afvoer van sifon en veiligheidsventiel
- › Modern design, met overzichtelijk bedieningspaneel achter klep
- › Zeer gebruiksvriendelijk luxe, tricolor LCD tekstdisplay
- › Digitale waterdrukkuitlesing met "bij-vul" melding (automatische (bij)vulinrichting als optie leverbaar)
- › Manometer ingebouwd in ketel
- › Buitenvoeleraansluiting
- › Extra energiezuinige, modulerende pomp, voorbereid voor hydraulisch inregelen m.b.v. de Grundfos Alpha Reader en Go Balance app
- › Isolatieklasse IP X5D, waardoor ook badkameropstellingen mogelijk zijn
- › Zeer geruisarm
- › Uitermate servicevriendelijk
- › Alle componenten zijn vanaf de voorzijde bereikbaar
- › Standaard ingebouwd veiligheidsventiel
- › RVS-warmtewisselaar
- › Ook geschikt te maken voor hoge druk uitvoering voor rookgasafvoerleidingen van o.a. 50 mm (zie pagina 30)
- › Door ingebouwde terugslagklep geschikt voor overdruk CLV-systemen en koppeling aan een HR-WTW unit (zie pagina 30)
- › Ook geschikt voor propaan en hoog calorisch aardgas, uitsluitend door een andere afstelling, evenals voor toevoeging van 0-20% H₂ bij de gascategorie I_{2K}
- › Lange service intervallen mogelijk via preventief onderhoudsprogramma
- › Desgewenst geeft het toestel zelf aan wanneer het tijd is voor een onderhoudsbeurt
- › Optioneel: Beheer op afstand op Remeha Connect via eTwist

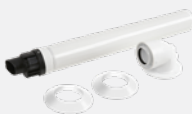

Remeha Calenta Ace-Matic 40L

Keteltype	Ass.gr.	CW klasse	Nominiaal vermogen		Prijs in €	Bestelnummer voor toestel met	
			50/30°C kW	80/60°C kW		excentrische 80-80 mm aansluiting	concentrische 60/100 mm aansluiting
Calenta Ace-Matic 40L	11	CW6	4,2 - 38,1	3,9 - 35,0	3.040	7899432	7899433

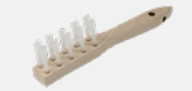
Accessoires t.b.v. Remeha Calenta Ace-Matic 40L

Afbeelding	Naam	Ass.gr.	Beschrijving	Prijs in €	Bestelnummer
	Automatische (bij) vulinrichting voor combi uitvoering	13	Automatische (bij)vulinrichting voor montage direct onder de ketel, op de retour- en koudwateraansluiting. Aangestuurd via de ketelautomaat. Instelbaar op volledig automatisch of semiautomatisch. Voorzien van beveiliging tegen overmatig bijvullen en met aftapmogelijkheid.	142,90	7828131
	Montageframe voor 40L uitvoering	13	Montageframe voor voormontage van de leidingen. Inclusief gaskraan, aanvoer- en retourafsluiters, leidingset, inlaatcombinatie, automatische (bij)vulinrichting voor 40L uitvoering en afvoerslangen.	#N/B	7872681
	Afdekmantel voor aansluitingen onder de ketel	13	Afdekmantel voor het afwerken van de aansluitingen onder de ketel. Geschikt voor toestellen met of zonder montageframe. Hoogte circa 160 mm.	53,80	7859367
	Geveldoorvoerset Ø60/100 mm concentrisch	13	Concentrische geveldoorvoerset Ø60/100 mm, inclusief korte concentrische bocht. Geschikt voor rookgasafvoer en luchttoevoer via de gevel.	104,30	7783317
	Adapter RGA/LTV Ø60/100 mm voor excentrische aansluiting	13	Adapter die de excentrische rookgasafvoer/ luchttoevoeraansluiting Ø80/80 mm omzet naar een concentrische aansluiting Ø60/100 mm. Geschikt voor RGA/LTV-toepassingen.	26,90	7755079
	Adapter RGA/LTV Ø80/80 mm voor concentrische aansluiting	13	Adapter die de concentrische rookgasafvoer/ luchttoevoeraansluiting Ø60/100 mm omzet naar een excentrische aansluiting Ø80/80 mm. Geschikt voor RGA/LTV-toepassingen.	24,60	7220861
	Adapter RGA/LTV Ø80/125 mm voor concentrische aansluiting	13	Adapter die een excentrische rookgasafvoer/ luchttoevoeraansluiting Ø80/80 mm of een concentrische aansluiting Ø60/100 mm omzet naar een concentrische aansluiting Ø80/125 mm. Geschikt voor RGA/LTV-toepassingen.	28,80	7755080
	Korte concentrische bocht Ø60/100 mm	13	Korte concentrische bocht Ø60/100 mm die, in plaats van de standaard rookgasafvoer/luchttoevoeraansluiting, direct op de ketel kan worden gemonteerd. Geschikt voor rookgas- en luchttoevoerconfiguraties.	25,40	7889071
	Universele zonneboileraansluitset	13	Hydraulische aansluitset, bestaande uit een mengventiel (vooringesteld op 60°C) en een omschakelklep. De set wordt buiten de ketel in het leidingstelsel geplaatst en vereist geen aanpassing aan het toestel. Zorgt voor een gecontroleerde warmwaterregeling en voldoet aan de Gaskeur-NZ criteria.	186,20	S101439
	Reinigingsborstel voor warmtewisselaar	13	Reinigingsborstel voor het grondig schoonmaken van de warmtewisselaar. Geschikt voor service- en onderhoudswerkzaamheden om optimale warmteoverdracht en correcte werking van het toestel te behouden.	29,00	S59580
	SCB-01 uitbreidingsprint voor statussignalering en pompsturing	13	Uitbreidingsprint met twee vrij instelbare potentiaalvrije contacten voor statussignalering en een 0-10 V uitgang voor de sturing van een externe pomp. Te monteren in het bedieningspaneel van de ketel of in een elektronische uitbreidingsbox.	102,50	7872231

Remeha Calenta Ace-Matic 40L

Afbeelding	Naam	Ass.gr.	Beschrijving	Prijs in €	Bestelnummer
	Inbouwkit SCB-17B voor 2 verwarmingskringen, solar en warmwater	13	<ul style="list-style-type: none"> - Beheer 2 verwarmingskringen (direct of met 3-wegmengkraan) - Veiligheidsthermostaat van één zone (direct, mengen, zwembad, warm water) - Beheer van één zone (direct, zwembad, warm water) - Als één van de zones niet wordt gebruikt, kan de uitvoer worden gebruikt als statusuitgang. - Ondersteuning van zonnefunctie - Warmwatercirculatie/menging voornamelijk te gebruiken met warmwatertank - Antilegionella - Bootloader voor het uitvoeren van firmware-updates 	286,00	7807621
	SCB-09 uitbreidingsprint voor gasdrukschakelaar of gasklep	13	Uitbreidingsprint voor de aansturing van een gasdrukschakelaar of een externe gasklep. Te monteren in het bedieningspaneel van de ketel of in een elektronische uitbreidingsbox.	103,60	7872232
	Inbouwkit SCB-10 voor 3 verwarmingskringen, buffervat, cascade en statusuitgang	13	<ul style="list-style-type: none"> - Beheer 3 verwarmingskringen (2 x CV, 1 x SWW)* - Buffertank energieopslag, één sensor of 2 gelaagde sensoren, geforceerde belasting met Aan/uit en geforceerde belasting met programma. - Statusuitgang - Cascademanager basic - Hydronische balancering - Antilegionella - Bootloader voor het uitvoeren van firmware-updates 	284,90	7872233
	CB-10 printplaat voor extra menggroep, inclusief aanvoervoeiler	13	CB-10 printplaat voor montage op de SCB-10, inclusief aanvoervoeiler voor uitbreiding met een extra menggroep (3e cv-groep).	89,40	100013304
	Elektronica uitbreidingsbox voor optionele printplaten	13	Elektronica uitbreidingsbox voor de inbouw van optionele printplaten. Geschikt voor montage naast of in combinatie met het bedieningspaneel van de ketel. Biedt ruimte voor uitbreiding van besturings- en aansturingfuncties.	61,30	7872230
	C-Mix inbouw - tot 8 cv-groepen of 1 cv-groep en boiler	13	<ul style="list-style-type: none"> - Beheer twee cv-groepen of een cv-groep en een boiler voor efficiënter energiegebruik. - Het systeem stemt cv-temperaturen af op de hoogste vraag en naregeling voor de lagere vraag, met aansluiting voor pompen, kleppen en sensoren. 	626,80	S101462
	C-mix externe wandbehuizing - tot 8 cv-groepen of 1 cv-groep en boiler in externe behuizing	13	<ul style="list-style-type: none"> - Tot acht groepen zijn te regelen met maximaal vier gekoppelde c-Mix modules, geschikt voor woonhuizen, kantoren en andere toepassingen. - Compatibel met één of meerdere ketels (in cascade) en ondersteunt OpenTherm- en 0-10 Volt-aansturing, ingebouwd in wand of ketel. 	673,10	S101354
	Servicekoffer Calenta Ace-Matic	13	Servicekoffer met de belangrijkste onderdelen voor onderhoud en service aan de Calenta Ace-Matic. Bevat componenten voor snelle diagnose en efficiënte vervanging tijdens servicemomenten, zodat de installateur direct over alle kernmaterialen beschikt.	812,50	7878826

Raadpleeg het hoofdstuk Regeltechniek voor thermostaten, (buitentemperatuur)sensoren en service tools (Smart Service Tool/PC Smart Service Tool).

Remeha Tzerra Ace-Matic CW3, CW4, CW5



Tzerra Ace-Matic 24c CW3

Tzerra Ace-Matic 28c CW4

Tzerra Ace-Matic 35c CW5



Online ErP tool voor alle energielabels en productfiches:

remeha.nl/energielabel



Voorbeeld

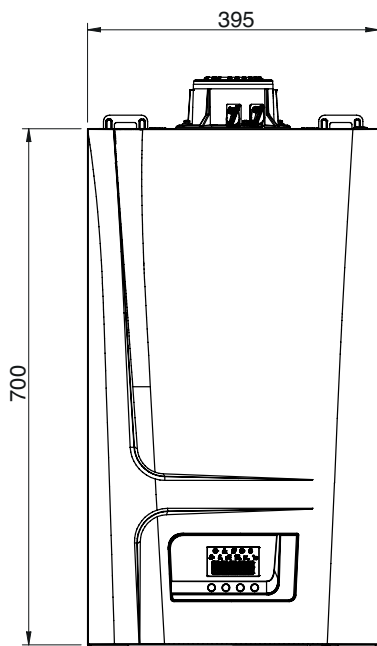

Linkerzijde

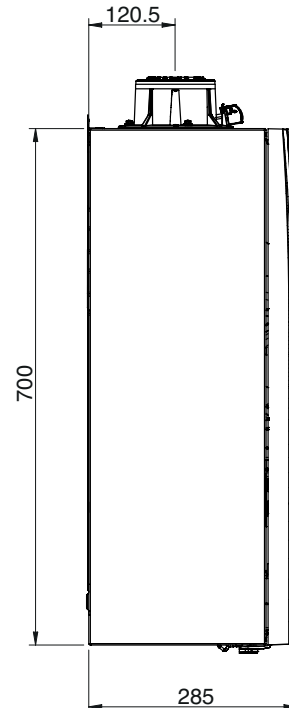

Bovenkant

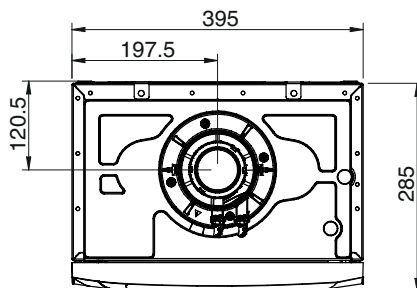

Onderkant

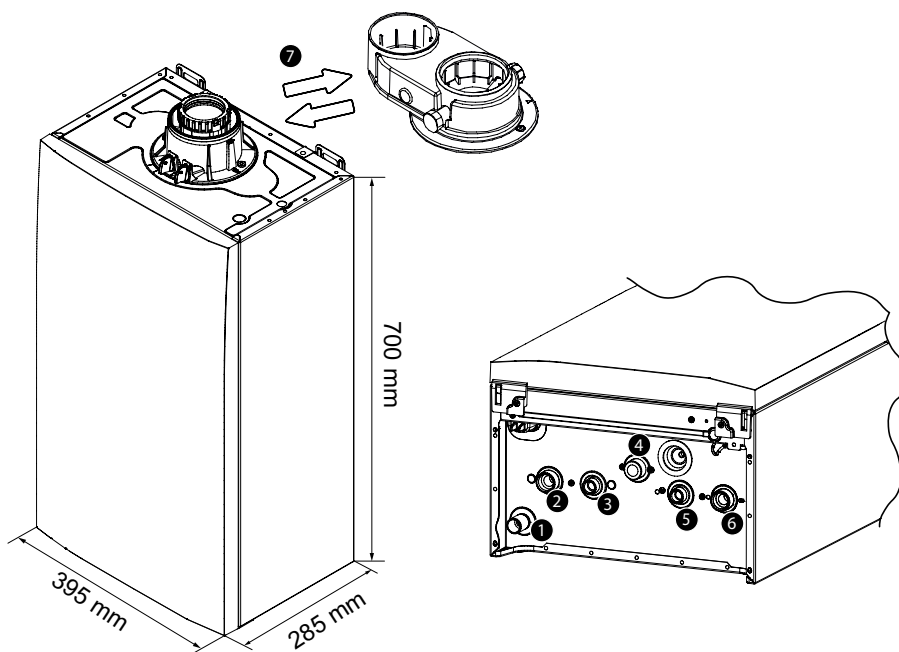
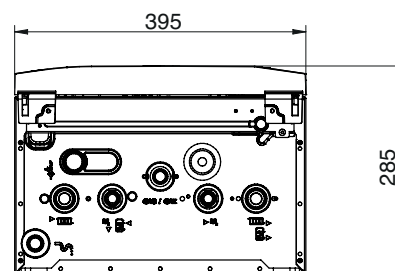

- 1 Gecombineerde afvoer sifon en veiligheidsventiel (afvoerslang wordt standaard meegeleverd)
- 2 Aanvoeraansluiting CV 22 mm knel
- 3 Uitgang sanitair warm water 15 mm knel
- 4 Gasaansluiting 15 mm knel
- 5 Ingang sanitair koud water 15 mm knel
- 6 Retouraansluiting CV 22 mm knel
- 7 Rookgasafvoer/
luchttoevoeraansluiting:
Concentrisch 60/100 mm of
excentrische 80-80 mm

Remeha Tzerra Ace-Matic CW3, CW4, CW5

Technische gegevens

Keteltype		Remeha		
		Tzerra Ace-Matic 24c CW3	Tzerra Ace-Matic 28c CW4	Tzerra Ace-Matic 35c CW5
Belastingregeling		Modulerend of aan/uit		
Nominaal vermogen (Pn) cv-bedrijf (80/60°C)	kW	3,0 - 20,0	3,5 - 24,0	4,4 - 30,0
Nominaal vermogen (Pn) cv-bedrijf (50/30°C)	kW	3,3 - 21,8	3,8 - 26,1	4,8 - 32,8
Nominale belasting (Qnh) cv-bedrijf (Hi)	kW	3,1 - 20,6	3,6 - 24,7	4,5 - 31,0
Nominale belasting (Qnh) cv-bedrijf (Hs)	kW	3,4 - 22,9	4,0 - 27,4	5,0 - 34,4
Nominale belasting (Qnw) sww-bedrijf (Hi)	kW	3,1 - 24,7	3,6 - 28,9	4,5 - 36,0
Nominale belasting (Qnw) sww-bedrijf (Hs)	kW	3,4 - 27,4	4,0 - 32,1	5,0 - 40,0
Waterverwarming - opgegeven capaciteitsprofiel	-	XL		
Seizoensgebonden energie-efficiëntieklasse voor ruimteverwarming	-	A		
Energie-efficiëntieklasse voor waterverwarming	-	A		
Gascategorieën	-	II _{2EK3B/P} *		
Gasvoordruk Aardgas L (G25/G25.3)	mbar	20 - 30		
Maximale watertemperatuur	°C	110		
Maximale bedrijfstemperatuur	°C	80		
Waterbedrijfsdruk cv (min. - max.)	bar	0,5 - 3,0		
Gaskeur CW-klasse	-	3	4	5
Specifiek debiet warm water D (60°C)	l/min	6,9	8,0	10,0
Specifiek debiet warm water D (40°C)	l/min	11,5**	13,4**	16,7**
Tapdrempel	l/min	1,2		
Maximale sanitairzijdige werkdruk	bar	8		
Maximaal opgenomen vermogen	W	76	90	98
Beschermingsgraad	IP	X5D***		
Montagegewicht	kg	23		25
Geluidsvermogeniveau Lwa	dB(A)	48		50

* Ook geschikt voor I_{2E} en I_{2M} bijgemengd met tot 20% waterstof

** Zonder doorstroombegrenzer

*** Voedingsaansluiting dient dan als vaste aansluiting te worden uitgevoerd

Algemene gegevens

- Hoog rendement gaswandtoestellen met warmwatervoorziening
- Standaard verkrijgbaar met 80-80 mm excentrische of 60/100 mm concentrische aansluiting
- Zelf instellend, elektronisch gas/luchtsysteem, voor een optimale verbranding onder alle omstandigheden
- Zowel geschikt voor aardgas als voor propaan en tevens voor aardgas met tot 20% waterstof bijmenging
- Groot modulatiebereik voor een rustig regelgedrag, ook bij kleinere of goed geïsoleerde woningen
- De toestellen voldoen ruimschoots aan de ErP richtlijn en het Gaskeur HR
- Zeer snelle warmwaterlevering van constante temperatuur (voldoen ruimschoots aan respectievelijk Gaskeur CW3, CW4 of CW5)
- Zowel geschikt voor modulerende ruimteregelaars als voor aan / uit thermostaten
- eSmart inside, voor nog meer intelligentie en digitale mogelijkheden
- Geïntegreerde OpenTherm (Smart Power) interface
- Uitermate compact (h x b x d: 700 x 395 x 285 mm)
- Licht in gewicht
- Eenvoudige installatie
- Montageset bestaande uit ophangbeugel, bevestigingsmiddelen, knelringen en wartelmoeren
- Modern design, met bedieningspaneel voorzien van groot LCD scherm met backlight en 4 drukknoppen
- Digitale waterdrukuitlezing met "bij-vul" melding
- Buitenvoeleraansluiting
- Isolatieklasse IP X5d, waardoor ook badkameropstellingen mogelijk zijn
- Zeer geruisarm
- Uitermate servicevriendelijk
- Alle componenten zijn vanaf de voorzijde bereikbaar
- Standaard ingebouwd veiligheidsventiel, waarbij de afvoer gecombineerd is met de condens afvoer
- Plug & Play connector voor pc of servicetool en externe regelapparatuur
- Optioneel: Beheer op afstand op Remeha Connect via eTwist
- RVS-warmtewisselaar
- Ook geschikt te maken voor hoge druk uitvoering voor rookgasafvoersleidingen van o.a. 50 mm
- Door ingebouwde terugslagklep geschikt voor overdruk CLV-systemen en koppeling aan een HR-WTW unit
- Lange service intervallen mogelijk via preventief onderhoudsprogramma
- Desgewenst geeft het toestel zelf aan wanneer het tijd is voor een onderhoudsbeurt
- Extra energiezuinige, modulerende pomp
- Ingebouwde terugslagklep voor overdruk CLV-systemen en koppeling aan een HR-WTW unit
- Geschikt als naverwarmer voor zonneboilers
- De CW4 en CW5 toestellen zijn via groothandels ook leverbaar met eTwist Wifi klokthermostaat als Combi Comfort Systeem









Remeha Tzerra Ace-Matic CW3, CW4, CW5

Keteltype	Ass.gr.	CW klasse	Nominiaal vermogen		Prijs in €	Bestelnummer voor toestel met	
			50/30°C kW	80/60°C kW		excentrische 80-80 mm aansluiting	concentrische 60/100 mm aansluiting
Tzerra Ace-Matic 24c CW3	11	CW3	3,3-21,8	3,0-20,0	1.933	7814158	7826397
Tzerra Ace-Matic 28c CW4	11	CW4	3,8-26,1	3,5-24,0	1.972	7814160	7826398
Tzerra Ace-Matic 35c CW5	11	CW5	4,8-32,8	4,4-30,0	2.282	7814162	7826399

Accessoires t.b.v. Remeha Tzerra Ace-Matic

Afbeelding	Naam	Ass.gr.	Beschrijving	Prijs in €	Bestelnummer
	Automatische (bij) vulinrichting	13	Automatische (bij)vulinrichting voor montage direct onder de ketel, op de retour- en koudwateraansluiting. Aangestuurd via de ketelautomaat. Instelbaar op volledig automatisch of semiautomaat. Voorzien van beveiliging tegen overmatig bijvullen en met aftapmogelijkheid.	142,90	7828131
	Standaard aansluitbeugel voor voormontage leidingwerk	13	Eenvoudige aansluitbeugel voor voormontage van het leidingwerk. Voorzien van 22 mm knelaansluitingen voor aanvoer en retour en 15 mm knel voor sanitaire en gasleidingen. Geschikt voor ketels die direct aan de muur hangen of op een afstandframe.	84,60	7770455
	Uitgebreide aansluitbeugel voor voormontage leidingwerk	13	Uitgebreide aansluitbeugel met vul- en aftapkraan, gaskraan, inlaatcombinatie en centrale afvoer voor sifon, overstort (standaard in de ketel) en inlaatcombinatie. Geschikt voor ketels die direct aan de muur hangen of op een afstandframe.	157,30	7770457
	Afstandframe voor leidingloop achter de ketel	13	Afstandframe voor het creëren van ruimte achter de ketel voor het netjes wegwerken en geleiden van leidingwerk. Geschikt voor toestellen die direct aan de muur hangen of in combinatie met een montage- of aansluitbeugel worden geplaatst.	80,90	7770458
	Leidingset voor afstandframe	13	Leidingset voor het geleiden van het leidingwerk achter de ketel. Ontworpen voor gebruik in combinatie met een afstandframe en een uitgebreide aansluitbeugel, voor een nette en overzichtelijke leidingloop achter het toestel.	87,90	7770480
	Afdekmantel voor aansluitingen onder de ketel	13	Afdekmantel voor het afwerken van de aansluitingen onder de ketel. Geschikt voor gebruik met of zonder aansluitbeugel en/of afstandframe, voor een nette en overzichtelijke afwerking van het leidingwerk.	49,40	7770495
	Expansievat 8 liter voor inbouw in de ketel	13	Expansievat van 8 liter voor inbouw in de ketel. Zorgt voor drukstabilisatie in het verwarmingssysteem en voorkomt ongewenste drukschommelingen tijdens bedrijf. Geschikt als vervangings- of uitbreidingscomponent binnen het toestel.	53,50	7770482
	Geveldoorvoerset Ø60/100 mm concentrisch	13	Concentrische geveldoorvoerset Ø60/100 mm, inclusief korte concentrische bocht. Geschikt voor rookgasafvoer en luchttoevoer via de gevel.	104,30	7783317
	Adapter RGA/LTV Ø60/100 mm voor excentrische aansluiting	13	Adapter die de excentrische rookgasafvoer/luchttoevoeraansluiting Ø80/80 mm omzet naar een concentrische aansluiting Ø60/100 mm. Geschikt voor RGA/LTV-toepassingen.	26,90	7755079
	Adapter RGA/LTV Ø80/80 mm voor concentrische aansluiting	13	Adapter die de concentrische rookgasafvoer/luchttoevoeraansluiting Ø60/100 mm omzet naar een excentrische aansluiting Ø80/80 mm. Geschikt voor RGA/LTV-toepassingen.	24,60	7220861
	Adapter RGA/LTV Ø80/125 mm voor concentrische aansluiting	13	Adapter die een excentrische rookgasafvoer/luchttoevoeraansluiting Ø80/80 mm of een concentrische aansluiting Ø60/100 mm omzet naar een concentrische aansluiting Ø80/125 mm. Geschikt voor RGA/LTV-toepassingen.	28,80	7755080

Remeha Tzerra Ace-Matic CW3, CW4, CW5

Afbeelding	Naam	Ass.gr.	Beschrijving	Prijs in €	Bestelnummer
	Korte concentrische bocht Ø60/100 mm	13	Korte concentrische bocht Ø60/100 mm die, in plaats van de standaard rookgasafvoer/luchttoevoersluiting, direct op de ketel kan worden gemonteerd. Geschikt voor rookgas- en luchttoevoerconfiguraties.	25,40	7889071
	Aansluitset WTW-koppeling voor Tzerra Ace-Matic/Avanta Ace	13	Aansluitset waarmee de Tzerra Ace-Matic of Avanta Ace gekoppeld kan worden aan een Brink Renovent Excellent 180/300, Renovent Sky 150/200/300 of Flair 200/225/300 via een Brink-koppelstuk. Voor koppeling met een Zehnder WHR930 of ComfoAir 300 Standard via een CombiFlow is deze set niet nodig.	118,50	7788657
	Universele zonneboileraansluitset	13	Hydraulische aansluitset, bestaande uit een mengventiel (vooringesteld op 60°C) en een omschakelklep. De set wordt buiten de ketel in het leidingstelsel geplaatst en vereist geen aanpassing aan het toestel. Zorgt voor een gecontroleerde warmwaterregeling en voldoet aan de Gaskeur-NZ criteria.	186,20	S101439
	Zonneboileraansluitset met mengventiel	13	Aansluitset voor zonneboilertoepassingen, bestaande uit een mengventiel, doorstroombegrenzer, tapwatercartridge en zonneboilertemperatuursensor. Geschikt voor correcte menging, beveiliging en temperatuurregeling binnen het warmwatersysteem.	204,40	7775523
	Zonneboileraansluitset zonder mengventiel	13	Aansluitset voor bestaande situaties waarin al een mengventiel aanwezig is. Bestaat uit een doorstroombegrenzer, tapwatercartridge en zonneboilertemperatuursensor. Toepassing van de sensor is afhankelijk van het keteltype.	67,20	7775524
	Verloopset voor vervanging Avanta door Tzerra Ace-Matic/Ace	13	Verloopset die gebruikt wordt bij de vervanging van een Avanta door een Tzerra Ace-Matic of een Avanta Ace. Zorgt voor een correcte koppeling tussen bestaande leidingaansluitingen en de nieuwe toestelconfiguratie.	54,20	7770485
	Verloopset Tzerra (Plus/Ace)	13	Verloopset die gebruikt kan worden bij de vervanging van een Tzerra, Tzerra Plus of Tzerra Ace door een Tzerra Ace-Matic of een Avanta Ace.	54,20	7827392
	Reinigingsborstel voor warmtewisselaar	13	Reinigingsborstel voor het grondig schoonmaken van de warmtewisselaar. Geschikt voor service- en onderhoudswerkzaamheden om optimale warmteoverdracht en correcte werking van het toestel te behouden.	29,00	S59580
	Servicekoffer Tzerra Ace-Matic	13	Servicekoffer met de belangrijkste onderdelen voor onderhoud en service aan de Tzerra Ace-Matic. Bevat componenten voor snelle diagnose en efficiënte vervanging, zodat de installateur direct over alle kernmaterialen beschikt.	902,00	7838363

Raadpleeg het hoofdstuk Regeltechniek voor thermostaten, (buitentemperatuur)sensoren en service tools (Smart Service Tool/PC Smart Service Tool).

Remeha Avanta Ace CW3, CW4, CW5



Avanta Ace 24c CW3
 Avanta Ace 28c CW4
 Avanta Ace 35c CW5

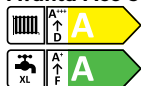

Online ErP tool voor alle energielabels en productfiches:
remeha.nl/energielabel



Voorbeeld

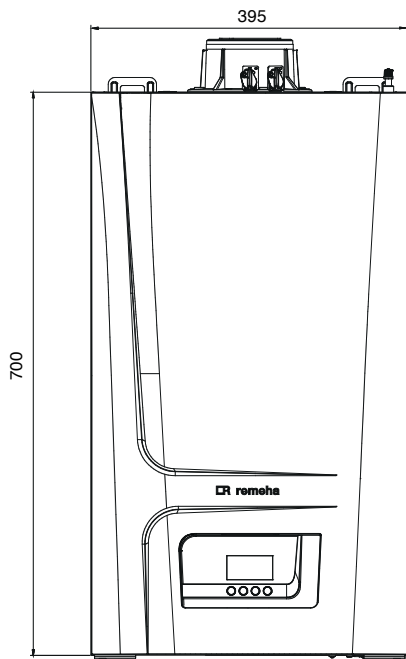

Linkerzijde

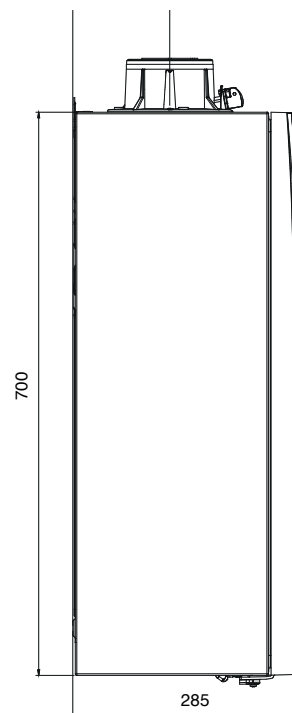

Bovenkant

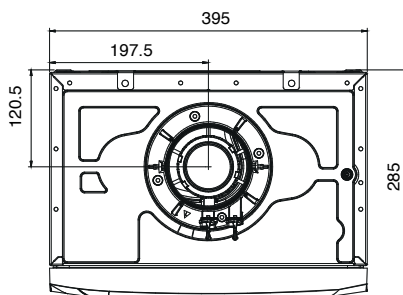

Onderkant

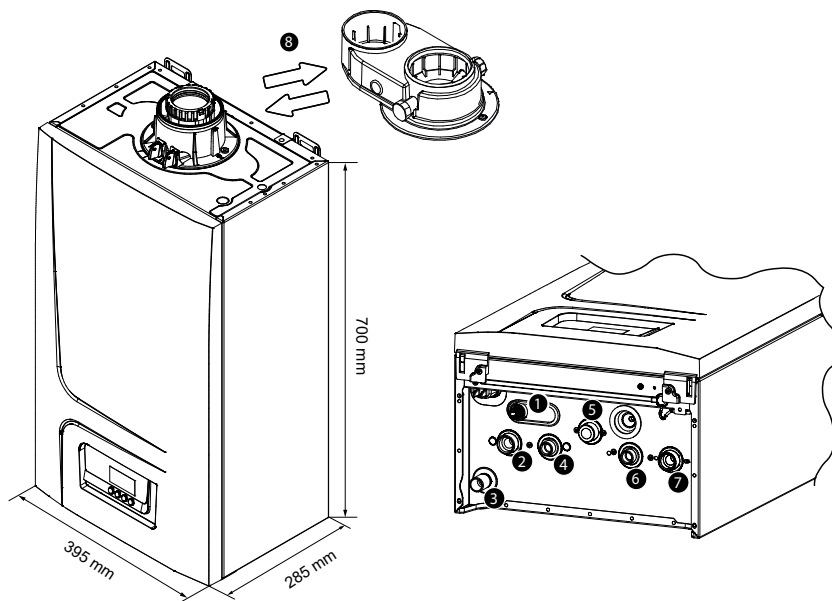
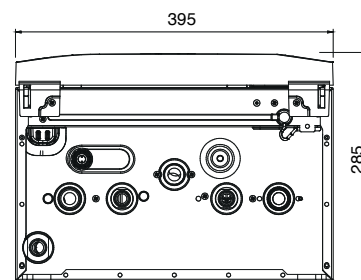

- 1 Afvoer veiligheidsventiel
- 2 Aansluiting cv aanvoer: knel Ø 22 mm
- 3 Condensafvoer (afvoerslang wordt standaard meegeleverd)
- 4 Uitgang sanitair warm water: knel Ø 15 mm
- 5 Gasaansluiting: knel Ø 15 mm
- 6 Ingang sanitair koud water: knel Ø 15 mm
- 7 Aansluiting cv retour: knel Ø 22 mm
- 8 Rookgasafvoer/luchttoevoeraansluiting: Concentrisch 60/100 mm of excentrisch 80-80 mm

Remeha Avanta Ace CW3, CW4, CW5

Technische gegevens

Keteltype		Remeha		
		Avanta Ace 24c CW3	Avanta Ace 28c CW4	Avanta Ace 35c CW5
Belastingregeling		Modulerend of aan/uit		
Nominaal vermogen (Pn) cv-bedrijf (80/60°C)	kW	4,8 - 20,0	5,8 - 24,0	7,0 - 30,0
Nominaal vermogen (Pn) cv-bedrijf (50/30°C)	kW	5,2 - 21,8	6,3 - 26,1	7,5 - 32,5
Nominale belasting (Qnh) cv-bedrijf (Hi)	kW	4,9 - 20,6	6,0 - 24,7	7,2 - 30,9
Nominale belasting (Qnh) cv-bedrijf (Hs)	kW	5,4 - 22,9	6,7 - 27,4	8,0 - 34,3
Nominale belasting (Qnw) sww-bedrijf (Hi)	kW	4,9 - 24,7	6,0 - 28,9	7,2 - 36,0
Nominale belasting (Qnw) sww-bedrijf (Hs)	kW	5,4 - 27,4	6,7 - 32,1	8,0 - 40,0
Waterverwarming - opgegeven capaciteitsprofiel	-	XL		
Seizoensgebonden energie-efficiëntieklasse voor ruimteverwarming	-	A		
Energie-efficiëntieklasse voor waterverwarming	-	A		
Gascategorieën	-	II _{2EKSP} *		
Gasvoordruk Aardgas L (G25/G25.3)	mbar	20 - 30		
Maximale schoorsteentegendruk	Pa	132	126	150
Maximale watertemperatuur	°C	110		
Maximale bedrijfstemperatuur	°C	80		
Waterbedrijfsdruk cv (min. - max.)	bar	0,5 - 3,0		
Gaskeur CW-klasse	-	3	4	5
Specifiek debiet warm water D (60°C)	l/min	6,9	8,0	10,0
Specifiek debiet warm water D (40°C)	l/min	11,5**	13,4**	16,7**
Tapdrempel	l/min	1,2		
Maximale sanitairzijdige werkdruk	bar	8		
Maximaal opgenomen vermogen	W	90	85	125
Beschermingsgraad	IP	X5D***		
Montagegewicht	kg	23	24,5	25
Geluidsvermogeniveau Lwa	dB(A)	49	50	51

* Ook geschikt voor I_{2E} en I_{2K} bijgemengd met tot 20% waterstof

** Zonder doorstroombegrenzer

*** Voedingsaansluiting dient dan als vaste aansluiting te worden uitgevoerd











Algemene gegevens

- › Hoog rendement gaswandtoestel met warmwatervoorziening
- › Standaard verkrijgbaar met 80-80 mm excentrische of 60/100 mm concentrische aansluiting (CW3 alleen concentrisch)
- › De toestellen voldoen ruimschoots aan de ErP richtlijn en het Gaskeur HR
- › Zeer snelle warmwaterlevering van constante temperatuur (voldoen ruimschoots aan respectievelijk Gaskeur CW3, CW4 of CW5)
- › Zowel geschikt voor modulerende ruimteregelaars als voor aan / uit thermostaten
- › eSmart inside, voor nog meer intelligentie en digitale mogelijkheden
- › Geïntegreerde OpenTherm (Smart Power) interface
- › Uitermate compact (h x b x d: 700 x 395 x 285 mm)
- › Licht in gewicht
- › Eenvoudige installatie
- › Montageset bestaande uit ophangbeugel, bevestigingsmiddelen, knelringen en wartelmoeren
- › Condensafvoerslang wordt standaard meegeleverd
- › Modern design, met bedieningspaneel voorzien van LCD scherm met backlight en 4 drukknoppen
- › Digitale waterdrukkuitlesing met "bij-vul" melding
- › Aftapkraan
- › Buitenvoeleraansluiting
- › Isolatieklasse IP X5d, waardoor ook badkameropstellingen mogelijk zijn
- › Zeer geruisarm
- › Uitermate servicevriendelijk
- › Alle componenten zijn vanaf de voorzijde bereikbaar
- › Standaard ingebouwd veiligheidsventiel
- › Aansluiting voor pc of servicetool
- › RVS-warmtewisselaar
- › Ook geschikt te maken voor hoge druk uitvoering voor rookgasafvoerleidingen van o.a. 50 mm (zie pagina 30)
- › Door ingebouwde terugslagklep geschikt voor overdruk CLV-systemen en koppeling aan een HR-WTW unit (zie pagina 30)
- › Ook geschikt voor propaan en hoog calorisch aardgas (geen ombouwset nodig, uitsluitend andere afstelling), evenals voor bijmenging van 0-20% H2 bij de gascategorieën I_{2E} en I_{2K}
- › Lange service intervallen mogelijk via preventief onderhoudsprogramma
- › Desgewenst geeft het toestel zelf aan wanneer het tijd is voor een onderhoudsbeurt
- › Optioneel: Beheer op afstand op Remeha Connect via eTwist









Remeha Avanta Ace CW3, CW4, CW5

Keteltype	Ass.gr.	CW klasse	Nominiaal vermogen		Prijs in €	Bestelnummer voor toestel met	
			50/30°C kW	80/60°C kW		excentrische 80-80 mm aansluiting	concentrische 60/100 mm aansluiting
Avanta Ace 24c CW3	11	CW3	5,2 - 21,8	4,8 - 20,0	1.726	-	7768356
Avanta Ace 28c CW4	11	CW4	6,3 - 26,1	5,8 - 24,0	1.846	7768361	7768357
Avanta Ace 35c CW5	11	CW5	7,5 - 32,5	7,0 - 30,0	2.126	7768362	7768358

Accessoires t.b.v. Remeha Avanta Ace

Afbeelding	Naam	Ass.gr.	Beschrijving	Prijs in €	Bestelnummer
	Standaard aansluitbeugel voor voormontage leidingwerk	13	Eenvoudige aansluitbeugel voor voormontage van het leidingwerk. Voorzien van 22 mm knelaansluitingen voor aanvoer en retour en 15 mm knel voor sanitaire en gasleidingen. Geschikt voor ketels die direct aan de muur hangen of op een afstandframe.	84,60	7770455
	Uitgebreide aansluitbeugel voor voormontage leidingwerk	13	Uitgebreide aansluitbeugel met vul- en aftapkraan, gaskraan, inlaatcombinatie en centrale afvoer voor sifon, overstort (standaard in de ketel) en inlaatcombinatie. Geschikt voor ketels die direct aan de muur hangen of op een afstandframe.	157,30	7770457
	Afstandframe voor leidingloop achter de ketel	13	Afstandframe voor het creëren van ruimte achter de ketel voor het netjes wegwerken en geleiden van leidingwerk. Geschikt voor toestellen die direct aan de muur hangen of in combinatie met een montage- of aansluitbeugel worden geplaatst.	80,90	7770458
	Leidingset voor afstandframe	13	Leidingset voor het geleiden van het leidingwerk achter de ketel. Ontworpen voor gebruik in combinatie met een afstandframe en een uitgebreide aansluitbeugel, voor een nette en overzichtelijke leidingloop achter het toestel.	87,90	7770480
	Afdekmantel voor aansluitingen onder de ketel	13	Afdekmantel voor het afwerken van de aansluitingen onder de ketel. Geschikt voor gebruik met of zonder aansluitbeugel en/of afstandframe, voor een nette en overzichtelijke afwerking van het leidingwerk.	49,40	7770495
	Expansievat 8 liter voor inbouw in de ketel	13	Expansievat van 8 liter voor inbouw in de ketel. Zorgt voor drukstabilisatie in het verwarmingssysteem en voorkomt ongewenste drukschommelingen tijdens bedrijf. Geschikt als vervangings- of uitbreidingscomponent binnen het toestel.	53,50	7770482
	Geveldoorvoerset Ø60/100 mm concentrisch	13	Concentrische geveldoorvoerset Ø60/100 mm, inclusief korte concentrische bocht. Geschikt voor rookgasafvoer en luchttoevoer via de gevel.	104,30	7783317
	Adapter RGA/LTV Ø60/100 mm voor excentrische aansluiting	13	Adapter die de excentrische rookgasafvoer/ luchttoevoeraansluiting Ø80/80 mm omzet naar een concentrische aansluiting Ø60/100 mm. Geschikt voor RGA/LTV-toepassingen.	26,90	7755079
	Adapter RGA/LTV Ø80/80 mm voor concentrische aansluiting	13	Adapter die de concentrische rookgasafvoer/ luchttoevoeraansluiting Ø60/100 mm omzet naar een excentrische aansluiting Ø80/80 mm. Geschikt voor RGA/LTV-toepassingen.	24,60	7220861
	Adapter RGA/LTV Ø80/125 mm voor concentrische aansluiting	13	Adapter die een excentrische rookgasafvoer/ luchttoevoeraansluiting Ø80/80 mm of een concentrische aansluiting Ø60/100 mm omzet naar een concentrische aansluiting Ø80/125 mm. Geschikt voor RGA/LTV-toepassingen.	28,80	7755080
	Korte concentrische bocht Ø60/100 mm	13	Korte concentrische bocht Ø60/100 mm die, in plaats van de standaard rookgasafvoer/luchttoevoeraansluiting, direct op de ketel kan worden gemonteerd. Geschikt voor rookgas- en luchttoevoerconfiguraties.	25,40	7889071

Remeha Avanta Ace CW3, CW4, CW5

Afbeelding	Naam	Ass.gr.	Beschrijving	Prijs in €	Bestelnummer
	Aansluitset WTW-koppeling voor Tzerra Ace-Matic/Avanta Ace	13	Aansluitset waarmee de Tzerra Ace-Matic of Avanta Ace gekoppeld kan worden aan een Brink Renovent Excellent 180/300, Renovent Sky 150/200/300 of Flair 200/225/300 via een Brink-koppelstuk. Voor koppeling met een Zehnder WHR930 of ComfoAir 300 Standard via een CombiFlow is deze set niet nodig.	118,50	7788657
	Zonneboileraansluitset met mengventiel	13	Aansluitset voor zonneboilertoepassingen, bestaande uit een mengventiel, doorstroombegrenzer, tapwatercartridge en zonneboilertemperatuursensor. Geschikt voor correcte menging, beveiliging en temperatuurregeling binnen het warmwatersysteem.	204,40	7775523
	Zonneboileraansluitset zonder mengventiel	13	Aansluitset voor bestaande situaties waarin al een mengventiel aanwezig is. Bestaat uit een doorstroombegrenzer, tapwatercartridge en zonneboilertemperatuursensor. Toepassing van de sensor is afhankelijk van het keteltype.	67,20	7775524
	Universele zonneboileraansluitset	13	Hydraulische aansluitset, bestaande uit een mengventiel (vooringesteld op 60°C) en een omschakelklep. De set wordt buiten de ketel in het leidingstelsel geplaatst en vereist geen aanpassing aan het toestel. Zorgt voor een gecontroleerde warmwaterregeling en voldoet aan de Gaskeur-NZ criteria.	186,20	S101439
	Verloopset voor vervanging Avanta door Tzerra Ace-Matic/Ace	13	Verloopset die gebruikt wordt bij de vervanging van een Avanta door een Tzerra Ace-Matic of een Avanta Ace. Zorgt voor een correcte koppeling tussen bestaande leidingaansluitingen en de nieuwe toestelconfiguratie.	54,20	7770485
	Verloopset Tzerra (Plus/Ace)	13	Verloopset die gebruikt kan worden bij de vervanging van een Tzerra, Tzerra Plus of Tzerra Ace door een Tzerra Ace-Matic of een Avanta Ace.	54,20	7827392
	Reinigingsborstel voor warmtewisselaar	13	Reinigingsborstel voor het grondig schoonmaken van de warmtewisselaar. Geschikt voor service- en onderhoudswerkzaamheden om optimale warmteoverdracht en correcte werking van het toestel te behouden.	29,00	S59580
	Servicekoffer Avanta Ace	13	Servicekoffer met de belangrijkste onderdelen voor onderhoud en service aan de Avanta Ace. Bevat componenten voor snelle diagnose en efficiënte vervanging, zodat de installateur direct over alle kernmaterialen beschikt.	1.221,60	7779612
	Slang voor veiligheidsventiel 300 mm	13	Slang die via een clipverbinding op de afvoeraansluiting van het veiligheidsventiel van de ketel kan worden aangesloten. Lengte 300 mm. Geschikt voor een veilige en gecontroleerde afvoer van overtollig water.	12,00	7801441

Raadpleeg het hoofdstuk Regeltechniek voor thermostaten, (buitentemperatuur)sensoren en service tools (Smart Service Tool/PC Smart Service Tool).

Speciale rookgasafvoermogelijkheden

Speciale rookgasafvoermogelijkheden Remeha Calenta Ace, Tzerra Ace-Matic en Avanta Ace

De rookgasafvoermogelijkheden van de Remeha Calenta Ace, Tzerra Ace-Matic en Avanta Ace zijn veelzijdig. De toestellen zijn, naast de "standaard" mogelijkheden ook geschikt voor Hogedruk toepassingen, overdruk CLV en de Tzerra Ace-Matic en Avanta Ace toestellen kunnen gekoppeld worden aan een WTW-unit. Al deze toepassingen zijn samengevoegd in dit hoofdstuk.

Remeha Hoge Druksysteem

In renovatieprojecten zijn vaak bestaande rookgasafvoersystemen aanwezig die niet geschikt zijn voor condenserende rookgassen van een moderne HR-ketel. Het vervangen van deze systemen is duur en ingrijpend. Een aantrekkelijk alternatief is het toepassen van flexibele rookgasafvoeren met een kleine diameter. Deze kunnen gebruikt worden als voering in het bestaande kanaal of door een niet-gebruikt ventilatiekanaal. Door de wat hogere weerstand in deze flexibele afvoeren is de naam hogedruksysteem ontstaan. De Remeha Calenta Ace, Tzerra Ace-Matic en Avanta Ace zijn uitstekend geschikt voor deze toepassing.

De voordelen op een rij:



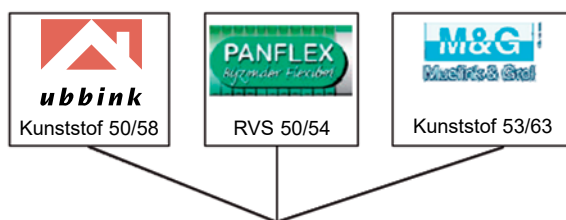

- > Remeha heeft een volledig programma ketels (CW3 t/m CW5) geschikt voor Hogedruk toepassingen.
- > Remeha heeft een samenwerking met drie gerenommeerde partijen op het gebied van rookgasafvoersystemen (Ubbink, Panflex, Muelink en Grol)
- > Geen speciale keteluitvoering, maar standaard toestel
- > Advisering en ondersteuning door onze afdeling Sales Support
- > Inmiddels veel ervaring opgebouwd met de toepassing van deze systemen
- > Indien nodig kan Remeha een aanbieding maken dat er een kanaalinspectie wordt uitgevoerd met een videocamera. Eventueel kunnen deze beelden worden vastgelegd op een video of DVD.



Speciale rookgasafvoermogelijkheden

Prestaties

In onderstaande tabel zijn voor de verschillende ketel-slang-combinaties de maximaal te overbruggen lengtes weergegeven. Alle combi-toestellen voldoen bij de vermelde lengtes nog aan hun respectievelijke CW-klassen. Bij grotere slanglengtes kan er echter wel wat belastingreductie optreden. Voor onderstaande tabel geldt altijd een luchttoevoerdiameter van 80 mm.

Fabrikaat	Avanta Ace 24c/28c (CW3/CW4)	Avanta Ace 35c (CW5)	Tzerra Ace-Matic 24c/28c (CW3/CW4)	Tzerra Ace-Matic 35c (CW5)	Calenta Ace 25ds/28c	Calenta Ace 35ds/40c/40L	Website
 ubbink Ubbink Rolux T120 PP flex 50 d = 50/58 mm	20 m	5 m	25 m	10 m	20 m	10 m	www.ubbink.nl
 PANFLEX Panflex Inox DL50 d = 50/55 mm	20 m	5 m	25 m	10 m	20 m	10 m	www.panflex.nl
 M&G Muelink & Grol M&G BM miniflex DN60 d = 53/63 mm	20 m	5 m	25 m	10 m	21 m	11 m	www.muelink-grol.nl of www.burgerhout.nl
 PANFLEX Panflex PP Roax EFS 50 d = 50/59 mm	20 m	5 m	25 m	10 m			www.panflex.nl

Keuringen

> Keurmerken op de slangen:

1. Panflex: Gastec Qa
2. M&G: KOMO keur
3. Ubbink: CE-keur



Remeha CLV overdruk

CLV staat voor: Combinatie van Luchttoevoer en Verbrandingsgasafvoer. CLV systemen kunnen op vele manieren toegepast worden. Concentrisch, parallel of half CLV zijn de mogelijkheden. Om de relatief grote diameters van een traditioneel onderdruk CLV-systeem drastisch te kunnen reduceren kan in combinatie met de Remeha Calenta Ace, Tzerra Ace-Matic en Avanta Ace een 'overdruk CLV' toegepast worden.

Voor meer informatie raadpleeg onze afdeling Sales Support.

Remeha Tzerra Ace-Matic en Avanta Ace gekoppeld met een WTW-unit

Met warmteterugwinning (WTW) is een comfortabel en zo gezond mogelijk binnenklimaat te bereiken én kan flink op energie worden bespaard. Het principe van een WTW-unit is heel eenvoudig. Met behulp van een toe- en afvoerventilator voert de unit verse buitenlucht naar binnen toe en 'vervuilde' binnenlucht naar buiten af. Beide luchtstromen worden door een warmtewisselaar gevoerd. Hierin wordt zo'n 95% van de warmte van de afvoerlucht overgedragen aan de verse buitenlucht. Dit waarborgt een inblaasttemperatuur die bijna hetzelfde is als de kamertemperatuur.

Naast de WTW is altijd nog een cv-ketel nodig. Zowel deze cv-ketel als de WTW-unit hebben een luchtaanzuigpijp en een lucht/rookgasafvoerpijp. Door deze 2 apparaten te combineren zijn enorme installatietechnische kostenbesparingen te bereiken. Daarom heeft Remeha de Tzerra Ace-Matic en Avanta Ace doorontwikkeld waardoor deze geschikt zijn voor het maken van een slimme koppeling tussen ketel en WTW-unit. De Tzerra Ace-Matic en Avanta Ace kunnen gekoppeld worden aan een Zehnder WHR930 of ComfoAir 300 Standard WTW-unit via het Zehnder CombiFlow koppelstuk. Of aan een Brink Renovent Excellent 180/300 of Renovent Sky 200/300 of Flair 200, 225 en 300 via het Brink koppelstuk.

Voor het installeren van een gekoppeld systeem zijn de volgende onderdelen nodig:

Omschrijving	Type	Leverancier
Ketel	Tzerra Ace-Matic of Avanta Ace Zie voor het artikelnummer van het gewenste type de Tzerra Ace-Matic of Avanta Ace prijslijst	Remeha
Aansluitset WTW-koppeling voor Tzerra Ace-Matic/Avanta Ace	778.8657	Remeha
WTW	WHR930	Zehnder
	ComfoAir 300 Standard	
	Renovent Excellent 180/300 Renovent Sky 200/300 Flair 200/225/300	Brink
Ventilatie-ketel-koppelstuk	CombiFlow	Zehnder
	Koppelstuk	Brink

Omschrijving	Ass.gr.	Prijs in €	Bestelnummer
Aansluitset WTW-koppeling voor Tzerra Ace-Matic/Avanta Ace	13	118,50	7788657

Remeha Quinta 45/65/90/115



Quinta 45

Quinta 65



Online ErP tool voor alle energielabels en productfiches: remeha.nl/energielabel

* De energielabels gelden voor producten tot een vermogen van 70 kW.

EcoDesign
Energy related
Products

Remeha Quinta 45/65/90/115

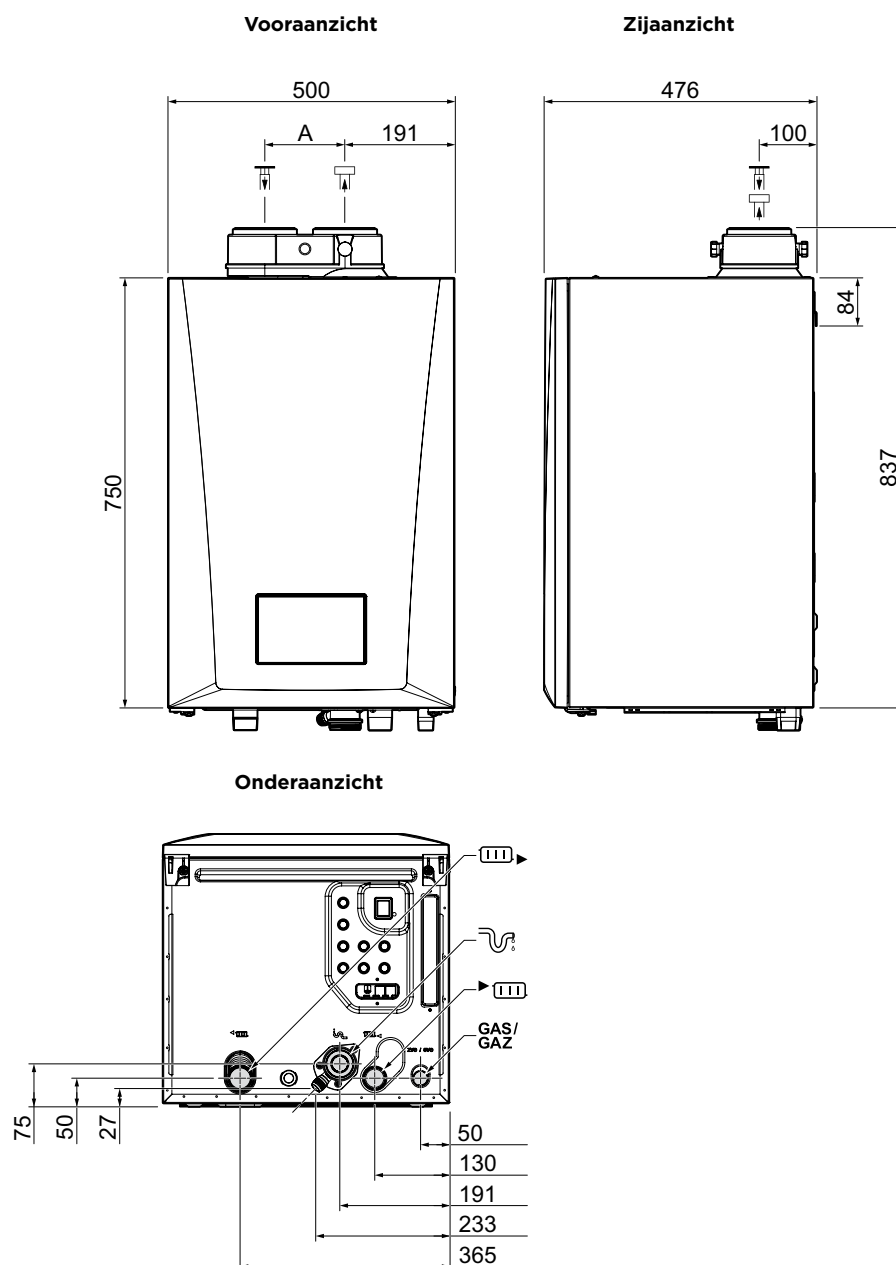

- Aansluiting rookgasafvoer; Ø 80 mm (\leq 45 kW)
Aansluiting rookgasafvoer; Ø 100 mm (\geq 65 kW)
- Aansluiting luchttoevoer; Ø 80 mm (\leq 45 kW)
Aansluiting luchttoevoer; Ø 100 mm (\geq 65 kW)
- Aansluitbus sifon, 32 mm
- Aanvoer cv; 1 1/4" buitendraad
- Retour cv; 1 1/4" buitendraad
- Gasaansluiting; 3/4" buitendraad

Technische gegevens

Keteltype		Remeha			
		Quinta 45	Quinta 65	Quinta 90	Quinta 115
Belastingregeling		Modulerend, aan/uit, 0-10 V, Modbus*, BACnet*			
Nominaal cv vermogen (80/60°C)	kW	8,0 - 40,8	12,0 - 61,5	14,1 - 84,2	18,9 - 103,9
Nominaal cv vermogen (50/30°C)	kW	9,1 - 42,4	13,5 - 65,0	15,8 - 89,5	21,2 - 109,7
Nominale belasting (Hi)	kW	8,2 - 41,2	12,2 - 62,0	14,6 - 86,0	19,6 - 107,0
Nominale belasting (Hs)	kW	9,1 - 45,7	13,6 - 68,8	16,2 - 95,5	21,9 - 118,8
Seizoensgebonden energie-efficiëntieklasse voor ruimteverwarming	-	A		N.v.t.	
Gascategorie	-	II _{ZEK3P} ** [†] , I _{ZH} [†] , I _{ZEK} [†] , I _{ZE} [†] , I _Z (43,46-45,3 MJ/m ³ (0°C))			
Gasvoordruk G25/G25.3 (L-gas)	mbar	20 - 30			
Maximale schoorsteentegendruk	Pa	150	100	160	220
Maximale watertemperatuur	°C	110			
Maximale bedrijfstemperatuur	°C	90			
Waterbedrijfsdruk cv (min. - max.)	bar	0,8 - 4,0			
Maximaal opgenomen vermogen (excl. pomp)	W	75	89	114	182
Beschermingsgraad	IP	X4D***			
Montagegewicht	kg	53	59	68	69
Gem. geluidsniveau op 1 m afstand van de ketel	dB(A)	45	47	52	51

* D.m.v. optionele interface

** Toevoeging van 0-20% H₂ toegestaan bij I_{ZEK}

*** Voedingsaansluiting dient dan als vaste aansluiting te worden uitgevoerd

Algemene gegevens:

- > Nieuw, duurzaam, design doordat diverse onderdelen in het toestel vervaardigd zijn uit gerecycled materiaal.
- > Hoog rendement gaswandtoestellen
- > De toestellen voldoen ruimschoots aan de ErP richtlijn
- > Geschikt voor zowel modulerende als voor aan / uit, weersafhankelijke, ruimtetemperatuur, cascaderregelaars en gebouwbeheersystemen
- > Cascadering tot en met vier toestellen direct vanuit toestel te regelen
- > Uitgebreide tapwaterregeling direct vanuit het toestel zelf te regelen
- > Voorbereid op 100% waterstof (vraag naar de mogelijkheden)
- > Geavanceerde regeltechniek met uitgebreide instelbare parameters en standaard voorzien van 0-10 V input, programmeerbare in-/output en general T-sensors
- > Compacte vormgeving, h x b x d: 750 x 500 x 476 mm
- > Licht in gewicht
- > Voorzien van LED binnenverlichting
- > Eenvoudige installatie
- > Luxe grafisch scherm met draaiknop en parameter zoekfunctie
- > Digitale waterdrukkuitlesing met "bij-vul" melding
- > Buitenvoeleraansluiting
- > (Zeer) geluidsarm
- > Uitermate servicevriendelijk
- > Alle componenten zijn vanaf de voorzijde bereikbaar
- > Aansluiting voor Smart Service Tool
- > Voorzien van Quick Connect, eenvoudige toegang tot S-Bus en L-Bus poorten
- > Door ingebouwde terugslagklep geschikt voor rookgaszijdige overdrukcascade
- > Ook geschikt voor propaan (via ombouwset)
- > Desgewenst geeft het toestel zelf aan wanneer het tijd is voor een servicebeurt
- > Optioneel: Beheer op afstand op Remeha Connect via eTwist
- > Standaard 0-10V aansturing
- > Standaard storingsmelding

Opmerking:

De Quinta is toepasbaar in combinatie met tapwatervaten. Voor vermogens boven de 45 kW is voor boilers volgens de VEWIN waterwerkbladen een dubbele scheidingswand vereist. Speciaal voor deze toepassing heeft Remeha de Aqua Cella in het assortiment. De Aqua Cella is voorzien van een dubbelwandige warmtewisselaar met een vermogen van 40 tot 90 kW. Zie voor de benodigde accessoires bij toepassing van een boiler de accessoirelijst.

Keteltype	Ass.gr.	Nominaal vermogen		Prijs in €	Bestelnummer
		50/30°C kW	80/60°C kW		
Quinta 45	11	9,1 - 42,4	8,0 - 40,8	3.383	7843853
Quinta 65	11	13,5 - 65,0	12,0 - 61,5	4.677	7843854
Quinta 90	11	15,8 - 89,5	14,1 - 84,2	6.261	7843855
Quinta 115	11	21,2 - 109,7	18,9 - 103,9	7.223	7843856

Accessoires t.b.v. Remeha Quinta 45/65/90/115

Afbeelding	Naam	Ass.gr.	Beschrijving	Prijs in €	Bestelnummer
	Dompelvoeler 6 mm met 4 m kabel en connector	13	Dompelvoeler 6 mm met 4 m kabel en connector, uitgerust met 10 kΩ/25°C-sensor voor nauwkeurige temperatuurmeting.	38,50	7657329
	Externe 24V driewegklep Quinta (2025)	13	Externe 24V 3-wegklep met kabel. Klephuis is voorzien van 3 x 1" binnendraad. Geschikt voor de Quinta 45 (2025). De benodigde CB08 print en SCB inbouw box behoort tot de standaard leveringsomvang.	373,50	7879814
	Externe 230V driewegklep Quinta (2025)	13	Externe 230 V 3-wegklep met kabel. Klephuis is voorzien van 3 x 1" binnendraad. Geschikt voor de Quinta 45 (2025). De benodigde CB08 print en SCB inbouwbox behoort tot de standaard leveringsomvang.	373,50	7879816
	CB-08 uitbreidingsprint externe 3-wegklep Quinta (2025)	13	CB-08 uitbreidingsprint voor aansturing van een externe 3-wegklep bij Quinta (2025). Ondersteunt de regeling van een externe klep die niet tot de levering behoort en wordt geleverd inclusief SCB inbouwbox.	104,30	7879812
	Elektronica uitbereidingsbox (SCB)	13	SCB inbouwbox geschikt om SCB printen in te plaatsen.	63,00	7869290
	SCB-02 inbouwprintplaat voor aansturing van externe boilergroep en/of cv-groep	13	SCB-02 inbouwprintplaat voor aansturing van een externe boilergroep en/of cv-groep als uitbreiding op het regelsysteem. Geschikt als vervanging van de standaard SCB-01 in de aansluitbox.	201,00	7734501
	Inbouwkit SCB-04 voor 2 verwarmingskringen	13	- Beheer 2 verwarmingskringen (direct of met 3-wegmengkraan) - Veiligheidsthermostaat van één zone (direct, mengen, zwembad, warm water)	124,60	7665373
	SCB-09 inbouwprintplaat voor WTW, gasdrukschakelaar of externe gasklep	13	SCB-09 inbouwprintplaat voor aansluiting van een WTW-koppeling en voor aansturing van een gasdrukschakelaar of externe gasklep. Geschikt voor integratie in het bedieningspaneel van de ketel.	108,90	7663076
	SCB-10 inbouw - 3 verwarmingskringen, buffervat, cascade en statusuitgang	15	- Beheer 3 verwarmingskringen (2 x CV, 1 x SWW)* - Buffertank energieopslag, één sensor of 2 gelaagde sensoren, geforceerde belasting met Aan/uit en geforceerde belasting met programma. - Statusuitgang - Cascademanager basic - Hydronische balancering - Antilegionella - Bootloader die firmware-updates op locatie mogelijk maakt	403,00	7774497
	SCB-13 inbouwprintplaat voor externe hydraulische klep	13	SCB-13 inbouwprintplaat voor aansturing van een externe hydraulische klep om circulatie over een niet-actieve ketel in cascadeopstellingen te voorkomen. Sluit de klep automatisch wanneer de ketel niet in bedrijf is.	109,80	7750338
	SCB-01 inbouwprintplaat met status- en 0-10V/ PWM-uitgangen	13	- Statusuitgang en 0-10V/PMW uitgang SCB-01. - Status is instelbaar om inzicht te krijgen wanneer het toestel aan het verwarmen of koelen is, of wanneer de pomp aan is.	107,60	7635886

Raadpleeg het hoofdstuk Service voor alle informatie over periodiek onderhoud, reparaties, benodigde onderdelen en EBI/PI-inspecties, inclusief gasleidinginspecties volgens scope 7a.

Ass.gr. = Assortimentsgroep

Afbeelding	Naam	Ass.gr.	Beschrijving	Prijs in €	Bestelnummer
	Inbouwkits SCB-17B voor 2 verwarmingskringen, solar en warmwater	13	<ul style="list-style-type: none"> - Beheer 2 verwarmingskringen (direct of met 3-wegmengkraan) - Veiligheidsthermostaat van één zone (direct, mengen, zwembad, warm water) - Beheer van één zone (direct, zwembad, warm water) - Als één van de zones niet wordt gebruikt, kan de uitvoer worden gebruikt als statusuitgang. - Ondersteuning van zonnefunctie - Warmwatercirculatie/menging voornamelijk te gebruiken met warmwatertank - Antilegionella - Bootloader voor het uitvoeren van firmware-updates 	286,00	7807621
	S-Bus kabel 1,5 meter	13	S-Bus kabel van 1,5 m voor koppeling tussen regelaar en toestellen in cascade- of hybrideopstellingen. Voor elk aangesloten toestel is één kabel vereist.	41,20	7663618
	CB-10 printplaat voor extra menggroep, inclusief aanvoervoeler	13	CB-10 printplaat voor montage op de SCB-10, inclusief aanvoervoeler voor uitbreiding met een extra menggroep (3e cv-groep).	89,40	100013304
	Rookgasthermostaat voor inbouw in de ketel	13	Rookgasthermostaat voor inbouw in de ketel. Maximaal schakelpunt 105°C. Geschikt als beveiligings- of bewakingscomponent binnen de rookgasafvoer- en temperatuurbeveiliging van het toestel.	92,50	S100310
	Set kabelwartels (4 stuks)	13	Set kabelwartels (4 stuks) voor het veilig en netjes doorvoeren van kabels. Geschikt voor gebruik in aansluitkasten, bedieningspanelen en montagekasten om kabelinvoer te beschermen en trekcontlasting te bieden.	9,30	7866495
	Ketelaansluitset voor Quinta 45/65/90/115	13	Ketelaansluitset met afsluiters, vul- en aftapkraan, terugslagklep, overstortventiel en aansluiting voor een expansievat. Biedt een complete en nette aansluiting van de Quinta 45/65/90/115 en ondersteunt een veilige hydraulische installatie.	462,60	S101645
	Boileraansluitset voor 45-115 kW toestellen	14	Boileraansluitset bestaande uit aanvoer- en retour-T-stukken die in een standaard ketelaansluitset worden geplaatst in plaats van de paspijpen. De set vormt de aansluiting richting een externe boiler. Boilerpomp en terugslagklep zijn niet inbegrepen.	145,30	7622704
	Isolatiedeel voor ketelaansluitset 45-115 kW	13	Isolatiedeel voor thermische isolatie van de ketelaansluitset voor 45-115 kW toestellen. Vermindert warmteverlies en zorgt voor een nette en veilige afwerking van de aansluitcomponenten.	76,20	122441
	Pomp UPM4 25-70 130 mm	13	Extra energiezuinige, modulerende ketelcirculatiepomp Grundfos UPM 25-70 (130 mm), energieklasse A. Inclusief aansluitkabel voor PWM-sturing via de ketelautomaat. De pomp wordt buiten het toestel geplaatst, eventueel in de ketelaansluitset.	165,40	7895916
	Pomp UPML 25-105 130 mm	13	Extra energiezuinige, modulerende ketelcirculatiepomp Grundfos UPML 25-105 (130 mm), energieklasse A. Inclusief aansluitkabel voor PWM-sturing via de ketelautomaat. De pomp wordt buiten het toestel geplaatst, eventueel in de ketelaansluitset.	404,30	7867009
	Ophangbeugel voor eerdere generatie Quinta-cascadeframes 45-115 kW	13	Ophangbeugel voor montage van een Quinta 45/65/90/115 op een cascadeframe van een eerdere generatie. Brengt de onderaansluitingen op dezelfde hoogte als een standaard Quinta, zodat het toestel weer één-op-één aansluit op een bestaand cascadesysteem.	37,80	S101463
	Open verdeler voor enkele ketel	13	Open verdeler voor de aansluiting van één ketel in een hydraulisch systeem. Uitgevoerd met geïntegreerde vuil- en luchtafscheiding voor een optimale waterkwaliteit en een stabiele installatieopbouw.	1.613,40	7688970
	Isolatieschaal voor open verdeler enkele ketel	13	Isolatieschaal voor thermische isolatie van de open verdeler voor een enkele ketel. Vermindert warmteverlies en zorgt voor een nette en veilige afwerking van de hydraulische verdeler.	144,30	7715236
	Duoverdeler open uitvoering (max. 120 kW)	13	Open verdeler voor het in cascade schakelen van twee ketels. Geschikt voor systemen met een gezamenlijk maximaal vermogen van 120 kW. Zorgt voor een correcte hydraulische verdeling tussen beide toestellen.	297,40	48675

Remeha Quinta 45/65/90/115

Afbeelding	Naam	Ass.gr.	Beschrijving	Prijs in €	Bestelnummer
	Trioverdeler open uitvoering (max. 180 kW)	13	Open verdeler voor het in cascade schakelen van drie ketels. Geschikt voor systemen met een gezamenlijk maximaal vermogen van 180 kW. Zorgt voor een correcte hydraulische verdeling tussen alle toestellen.	315,90	48676
	Geveldoorvoerset Ø80/125 mm (zwart), geschikt voor Quinta 45	13	Geveldoorvoerset Ø100/150 mm (zwart) met concentrische 90° bocht en verloop van Ø100/150 mm naar Ø80/125 mm. Geschikt voor de Quinta 65/90/115. Altijd te gebruiken in combinatie met een concentrische adapter voor vervanging van een bestaande Ø100/100 mm aansluiting.	246,50	S101445
	Geveldoorvoerset Ø100/150 mm (zwart), geschikt voor Quinta 65-115	13	Geveldoorvoerset Ø100/150 mm (zwart) met concentrische 90° bocht en verloop van Ø100/150 mm naar Ø80/125 mm. Geschikt voor de Quinta 65/90/115. Altijd te gebruiken in combinatie met een concentrische adapter voor vervanging van een bestaande Ø100/100 mm aansluiting.	323,90	S101446
	Concentrische adapter RGA/LTV Ø80/125 mm voor Quinta 45	13	Adapter die de standaard rookgasafvoer-/ luchttoevoeraansluiting Ø80/80 mm vervangt door een concentrische aansluiting Ø80/125 mm. Geschikt voor de Quinta 45 en toepasbaar in concentrische rookgas-/ luchttoevoersystemen.	36,10	S100465
	Concentrische adapter RGA/LTV Ø100/150 mm voor Quinta 65-115	13	Adapter die de standaard rookgasafvoer-/ luchttoevoeraansluiting Ø100/100 mm vervangt door een concentrische aansluiting Ø100/150 mm. Geschikt voor de Quinta 65/90/115 en toepasbaar in concentrische rookgas-/luchttoevoersystemen.	40,60	S101627
	Gascombiblok propaan 90 kW voor Quinta 90	13	Gascombiblok voor aansluiting van de Quinta 90 op propaan. Dit gasblok moet worden ingebouwd wanneer het toestel op propaanbedrijf wordt gebruikt. Geschikt voor een vermogen van 90 kW.	166,90	7606393
	miTera weersafhankelijke cascade regelaar tot 8 ketels	13	Weersafhankelijke cascade regelaar voor maximaal acht Remeha-ketels met intelligente regelstrategieën voor efficiënte ketelwerking. Ondersteunt automatische detectie van Ace ketels, GBS-integratie via Modbus, BACnet of 0-10V en koppeling van oudere OpenTherm ketels via GTW-40 en Quinta Ace via GTW-25.	1.286,60	7764832
	Servicekoffer Quinta 45-115 (2025)	13	Servicekoffer met de belangrijkste onderdelen voor onderhoud en service aan Quinta-toestellen (2025) in het vermogensbereik 45-115 kW. Bevat essentiële componenten voor snelle diagnose en efficiënte vervanging. Geleverd zonder ventilatoren en gasblokken.	817,70	7877830
	Reinigingsgereedschap Quinta 45/65 (L=360 mm)	13	Langwerpig reinigingsmes om de warmtewisselaar rookgaszijdig te reinigen. Lengte: 360 mm	26,10	S52484
	Reinigingsgereedschap Quinta 90/115 (L=460 mm)	13	Langwerpig reinigingsmes om de warmtewisselaar rookgaszijdig te reinigen. Lengte: 460 mm	29,40	S58286
Interfaces					
	GTW-08 Modbus RTU interface	13	GTW-08 Modbus RTU-interface voor communicatie tussen warmtepompen/regelaars en externe gebouw- of energiebeheersystemen via het Modbus RTU-protocol.	276,70	7721982
	GTW-21 BACnet interface	13	GTW-21 BACnet-interface voor communicatie tussen warmtepompen/regelaars en externe gebouw- of energiebeheersystemen via het BACnet-protocol.	276,70	7756023

Raadpleeg het hoofdstuk Regeltechniek voor thermostaten, (buitentemperatuur)sensoren en service tools (Smart Service Tool/PC Smart Service Tool).

Remeha Quinta Ace 135/160

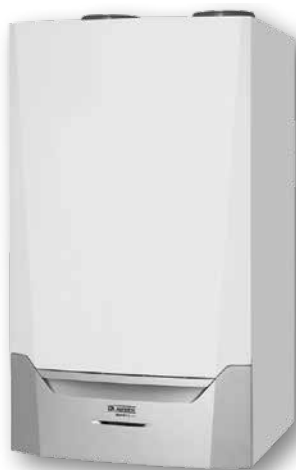

Remeha Quinta Ace 135/160

Zijaanzicht

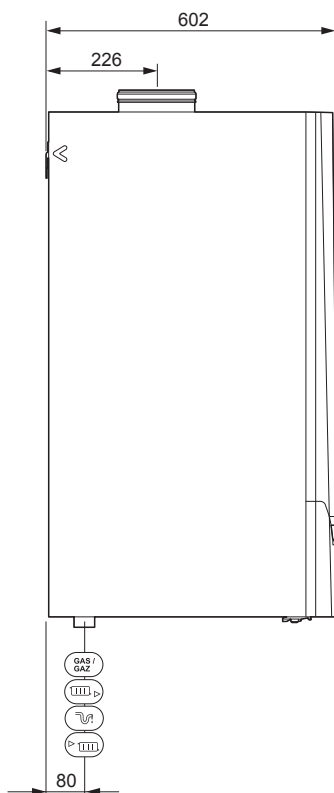



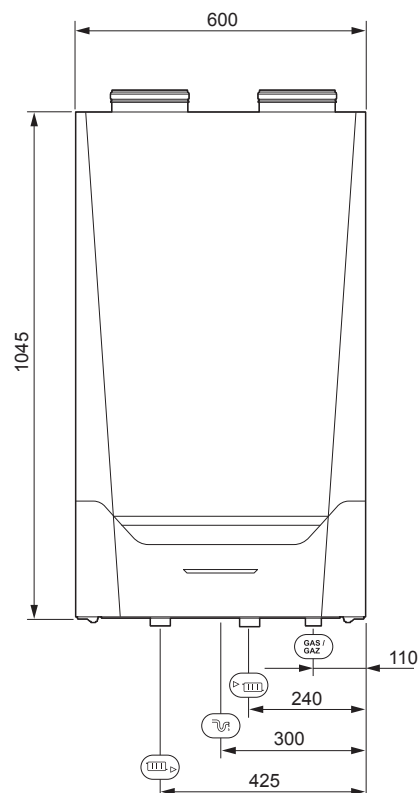

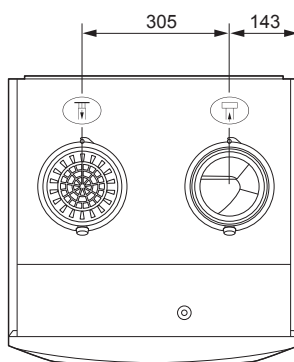

Vooranzicht



Bovenaanzicht



-  Aansluiting rookgasafvoer; Ø 150 mm
-  Aansluiting luchttoevoer; Ø 150 mm
-  Aansluiting sifon
-  Aansluiting aanvoer cv; 1 1/4" buitendraad
-  Aansluiting retour cv; 1 1/4" buitendraad
-  Aansluiting gas; 1" buitendraad

Remeha Quinta Ace 135/160

Keteltype	Ass.gr.	Nominaal vermogen		Prijs in €	Bestelnummer
		50/30°C kW	80/60°C kW		
Quinta Ace 135	11	34,7 - 136,1	31,5 - 128,1	8.733	7780037
Quinta Ace 160	11	32,1 - 156,6	29,5 - 147,6	10.019	7621759

Accessoires t.b.v. Remeha Quinta Ace 135/160









Afbeelding	Naam	Ass.gr.	Beschrijving	Prijs in €	Bestelnummer
	Dompelvoeler 6 mm met 4 m kabel en connector	13	Dompelvoeler 6 mm met 4 m kabel en connector, uitgerust met 10 kΩ/25°C-sensor voor nauwkeurige temperatuurmeting.	38,50	7657329
	Externe 24 V 3-wegklep met kabel voor Quinta Ace 45	13	Externe 24 V 3-wegklep met kabel, geschikt voor toepassing met de Quinta Ace 45. Het klephuis is voorzien van 3 x 1" binnendraad. De benodigde CB-08-print en SCB-inbouwbox behoren tot de standaard leveringsomvang.	373,50	7718189
	Externe 230 V 3-wegklep voor Quinta Ace 45, incl. CB-08 & SCB	13	Externe 230 V 3-wegklep met kabel, geschikt voor toepassing met de Quinta Ace 45. Het klephuis is voorzien van 3 x 1" binnendraad. De benodigde CB-08-print en SCB-inbouwbox behoren tot de standaard leveringsomvang.	373,50	7705818
	CB-08 uitbreidingsprint voor externe 3-wegklep, voor Quinta Ace 45-115	13	CB-08 uitbreidingsprint voor aansturing van een externe 3-wegklep, geschikt voor toepassing in combinatie met de Quinta Ace 45-115-ketels. Wordt geleverd inclusief SCB-inbouwbox. De 3-wegklep zelf is niet inbegrepen.	104,30	7721953
	Connector voor warmwatersensor	15	Connector voor aansluiting van een externe boilersensor of boilerthermostaat. Geschikt voor warmwaterregeling en compatibel met systemen waarbij de sensoraansluiting via een losse connector wordt uitgevoerd.	6,50	7731328
	SCB-01 inbouwprintplaat met status- en 0-10V/PWM-uitgangen	13	- Statusuitgang en 0-10V/PMW uitgang SCB-01. - Status is instelbaar om inzicht te krijgen wanneer het toestel aan het verwarmen of koelen is, of wanneer de pomp aan is.	107,60	7635886
	SCB-02 inbouwprintplaat voor aansturing van externe boilergroep en/of cv-groep	13	SCB-02 inbouwprintplaat voor aansturing van een externe boilergroep en/of cv-groep als uitbreiding op het regelsysteem. Geschikt als vervanging van de standaard SCB-01 in de aansluitbox.	201,00	7734501
	Inbouwkit SCB-04 voor 2 verwarmingskringen	13	- Beheer 2 verwarmingskringen (direct of met 3-wegmengkraan) - Veiligheidsthermostaat van één zone (direct, mengen, zwembad, warm water)	124,60	7665373
	SCB-09 inbouwprintplaat voor WTW, gasdrukschakelaar of externe gasklep	13	SCB-09 inbouwprintplaat voor aansluiting van een WTW-koppeling en voor aansturing van een gasdrukschakelaar of externe gasklep. Geschikt voor integratie in het bedieningspaneel van de ketel.	108,90	7663076
	SCB-10 inbouw - 3 verwarmingskringen, buffervat, cascade en statusuitgang	15	- Beheer 3 verwarmingskringen (2 x CV, 1 x SWW)* - Buffertank energieopslag, één sensor of 2 gelaagde sensoren, geforceerde belasting met Aan/uit en geforceerde belasting met programma. - Statusuitgang - Cascademanager basic - Hydronische balancerings - Antilegionella - Bootloader die firmware-updates op locatie mogelijk maakt	403,00	7774497
	CB-10 printplaat voor extra menggroep, inclusief aanvoervoeler	13	CB-10 printplaat voor montage op de SCB-10, inclusief aanvoervoeler voor uitbreiding met een extra menggroep (3e cv-groep).	89,40	100013304

Raadpleeg het hoofdstuk Service voor alle informatie over periodiek onderhoud, reparaties, benodigde onderdelen en EBI/PI-inspecties, inclusief gasleidinginspecties volgens scope 7a.

Remeha Quinta Ace 135/160

Afbeelding	Naam	Ass.gr.	Beschrijving	Prijs in €	Bestelnummer
	Rookgasthermostaat voor inbouw in de ketel	13	Rookgasthermostaat voor inbouw in de ketel. Maximaal schakelpunt 105°C. Geschikt als beveiligings- of bewakingscomponent binnen de rookgasafvoer- en temperatuurbeveiliging van het toestel.	92,50	S100310
	Ketelaansluitset voor Quinta Ace 135/160	13	Ketelaansluitset met afsluiters, vul- en aftapkraan, terugslagklep en overstortventiel. In de set kan optioneel een pomp worden geplaatst. Geschikt voor een nette en complete aansluiting van de Quinta Ace 135/160.	635,10	7637550
	Isolatiedeel voor ketelaansluitset Quinta Ace 135/160	14	Isolatiedeel voor het thermisch isoleren van de ketelaansluitset van de Quinta Ace 135/160. Vermindert warmteverlies en zorgt voor een nette en veilige afwerking rondom de aansluitcomponenten.	68,80	7611804
	Luchttoevoerfilter L=500 mm Ø150 voor Quinta Ace 135/160	13	Luchttoevoerfilter (L=500 mm) voor de Quinta Ace 135/160. Aanbevolen bij open uitvoering of bij plaatsing in stoffige omgevingen, voor bescherming van de luchttoevoer en behoud van een correcte werking van het toestel.	474,10	7624821
	Pomp UPM XL 25-105 180 mm	14	Extra energiezuinige, modulerende ketelcirculatiepomp Grundfos UPM XL 25-105 (180 mm), energieklaas A. Inclusief aansluitkabel voor PWM-sturing via de ketelautomaat. De pomp wordt buiten het toestel geplaatst, eventueel geïntegreerd in de ketelaansluitset.	543,10	7637223
	Isolatieschaal voor open verdeler enkele ketel	13	Isolatieschaal voor thermische isolatie van de open verdeler voor een enkele ketel. Vermindert warmteverlies en zorgt voor een nette en veilige afwerking van de hydraulische verdeler.	144,30	7715236
	Duoverdeler open uitvoering (max. 120 kW)	13	Open verdeler voor het in cascade schakelen van twee ketels. Geschikt voor systemen met een gezamenlijk maximaal vermogen van 120 kW. Zorgt voor een correcte hydraulische verdeling tussen beide toestellen.	297,40	48675
	Trioverdeler open uitvoering (max. 180 kW)	13	Open verdeler voor het in cascade schakelen van drie ketels. Geschikt voor systemen met een gezamenlijk maximaal vermogen van 180 kW. Zorgt voor een correcte hydraulische verdeling tussen alle toestellen.	315,90	48676
	Concentrische adapterset RGA/LTV Ø100/150 mm	13	Adapterset om een ketel om te bouwen van een standaard excentrische rookgasafvoer/ luchttoevoeraansluiting Ø150/150 mm naar een concentrische aansluiting Ø100/150 mm. Geschikt voor installatie in bestaande of nieuwe rookgassystemen.	93,30	7619539
	Concentrische 90° bocht RGA/LTV Ø100/150 mm	13	Concentrische 90° bocht Ø100/150 mm voor rookgasafvoer en luchttoevoer. Geschikt voor toepassing in concentrische rookgassystemen en voor montage in zowel nieuwe als bestaande installaties.	91,40	7636335
	Gecombineerde verticale dakdoorvoer Ø150/220 mm	13	Gecombineerde verticale dakdoorvoer Ø150/220 mm voor rookgasafvoer en luchttoevoer. Geschikt voor concentrische dakdoorvoersystemen en toepasbaar in zowel nieuwe als bestaande installaties.	778,20	55756
	Plakplaat Ø220 mm voor gecombineerde dakdoorvoer plat dak	13	Plakplaat Ø220 mm voor de gecombineerde dakdoorvoer op een plat dak. Zorgt voor een waterdichte afdichting rond de doorvoer en is geschikt voor toepassing in concentrische rookgas-/luchttoevoersystemen.	79,20	45259

Remeha Quinta Ace 135/160

Afbeelding	Naam	Ass.gr.	Beschrijving	Prijs in €	Bestelnummer
	miTera weersafhankelijke cascade regelaar tot 8 ketels	13	Weersafhankelijke cascade regelaar voor maximaal acht Remeha-ketels met intelligente regelstrategieën voor efficiënte ketelwerking. Ondersteunt automatische detectie van Ace ketels, GBS-integratie via Modbus, BACnet of 0-10V en koppeling van oudere OpenTherm ketels via GTW-40 en Quinta Ace via GTW-25.	1.286,60	7764832
	C-Mix inbouw - tot 8 cv-groepen of 1 cv-groep en boiler	13	- Beheer twee cv-groepen of een cv-groep en een boiler voor efficiënter energiegebruik. - Het systeem stemt cv-temperaturen af op de hoogste vraag en naregeling voor de lagere vraag, met aansluiting voor pompen, kleppen en sensoren.	626,80	S101462
	C-mix externe wandbehuizing - tot 8 cv-groepen of 1 cv-groep en boiler in externe behuizing	13	- Tot acht groepen zijn te regelen met maximaal vier gekoppelde c-Mix modules, geschikt voor woonhuizen, kantoren en andere toepassingen. - Compatibel met één of meerdere ketels (in cascade) en ondersteunt OpenTherm- en 0-10 Volt-aansturing, ingebouwd in wand of ketel.	673,10	S101354
	Aansluitbox verlengkabelset voor Quinta Ace 135 en 160	13	Verlengkabelset van 2 m voor montage van de aansluitbox aan de wand in plaats van onder de ketel. Geschikt voor toepassing in combinatie met de Quinta Ace 135 en 160.	100,60	7647597
	Propaan ombouwset voor Quinta Ace 135/160	13	Ombouwset om de Quinta Ace 135/160 geschikt te maken voor propaanbedrijf. Bevat alle benodigde componenten voor een veilige en correcte conversie van aardgas naar propaan, volgens de geldende voorschriften.	76,50	7656909
	Servicekoffer Quinta Ace 135/160 & GAS 220 Ace	13	Servicekoffer met de belangrijkste onderdelen voor onderhoud en service aan de Quinta Ace 135/160. Bevat essentiële componenten voor snelle diagnose en efficiënte vervanging. Geleverd zonder ventilatoren en gasblokken.	1.463,50	7640384
	Reinigingsgereedschap warmtewisselaar L=560 mm	13	Langwerpige reinigingsmes voor het rookgaszijdig reinigen van de warmtewisselaar. Lengte 560 mm. Geschikt voor periodiek onderhoud en effectieve verwijdering van afzettingen binnen het rookgaskanaal van de wisselaar.	28,20	S58823
Interfaces					
	GTW-08 Modbus RTU interface	13	GTW-08 Modbus RTU-interface voor communicatie tussen warmtepompen/regelaars en externe gebouw- of energiebeheersystemen via het Modbus RTU-protocol.	276,70	7721982
	GTW-21 BACnet interface	13	GTW-21 BACnet-interface voor communicatie tussen warmtepompen/regelaars en externe gebouw- of energiebeheersystemen via het BACnet-protocol.	276,70	7756023

Raadpleeg het hoofdstuk Regeltechniek voor thermostaten, (buitentemperatuur)sensoren en service tools (Smart Service Tool/PC Smart Service Tool).

