

MODELLJAHR 2026

FORD F-150 RAPTOR

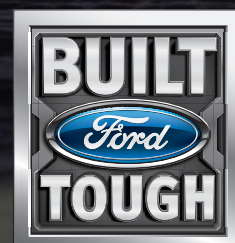

[f150europe.com](https://www.f150europe.com)



QUICK FACTS

Motor

3.5L V6 EcoBoost® High Output Engine mit Auto Start-Stop Technology
456 PS / 691 Nm / Version Code: W1R260023

Fahrzeugkonfiguration

SuperCrew® 5,5' (1,68 meter)-Ladefläche & 145 Zoll radstand

Antriebsstrang

Zweigang-Automatik-Allradantrieb mit mechanischer 4WD Sperre

Gelenkwelle Hinterachse

4.10 mit EDS

Kraftstoffverbrauch

16,44 l/100 km

CO2

293 g/km

Verfügbare Farben (Karosserie)



Agate Black Metallic



Antimatter Blue Metallic



Avalanche



Carbonized Grey Metallic



Oxford White



Ruby Red Metallic Tinted
Clearcoat



Shelter Green Metallic

Interieur

Schwarzes Lederinterieur



AUSSTATTUNGSHIGHLIGHTS

Technische Highlights

- 360-Grad-Kamerapaket inklusive Ladeflächenkamera
- Head-Up Display
- B&O® Unleashed Soundsystem von Bang & Olufsen® mit AM/FM Radio und 14 Lautsprechern einschließlich Subwoofer
- Motor-Fernstartsystem und Tailgate-Fernriegelung
- Adaptiver Tempomat mit Stop-and-Go Funktion
- Kraftstofftank 136L für erweiterte Reichweite
- Automatischer Zweistufiger-Allradantrieb mit mechanischer Sperre
- Intelligentes Zugangssystem mit Startknopf (inkl. Annäherungserkennung)
- Pro Trailer Backup Assist™ mit Ankopplungs-Assist
- ProPower – 2.0 kW Power-to-the-Box
- Terrain-Management-System mit sieben Modi: Normal, Sport, Anhängerbetrieb/ Ziehen, Glätte, Rock Crawl, Offroad, Baja
- Trail Control™ mit Trail 1-Pedalsteuerung und Trail-Abbiegeassistent

Interieur-Highlights

- 12 Zoll Digitales Fahrerdisplay und SYNC® 4-Infotainment System
- 10-fach elektrisch verstellbarer Fahrersitz mit Memory-Funktion und 8-fachelektrisch verstellbarer Beifahrersitz
- Beheizte und belüftete Vordersitze
- Sitzheizung in der zweiten Sitzreihe
- Unterteilter, abschließbarer, umklappbarer Stauraum unter der Rücksitzbank
- Drahtlose Apple CarPlay® und Android Auto™ Kompatibilität
- Integriertes Touchscreen Navigationssystem
- Zweiteiliges Schiebedach
- Elektronische Zwei-Zonen-Klimaautomatik (DEATC)
- Kabelloses Mobiltelefon Ladesystem
- Arbeitsfläche im Innenraum mit versenkbarem Schalthebel
- Beheiztes Sport-Lederlenrad im speziellem Design
- Elektrisch betriebene Heckscheibe mit Privacy-Verglasung und Heckscheibenheizung
- Spezielle Allwetter-Gummifußmatten mit Raptor®-Logo

Exterieur-Highlights

- Tailgate Applikation „FORD“
- Verbreiterte Kotflügel vorne und Radkasten hinten, Motorhaube mit Luftauslässen
- Einzigartige Long-Travel Radaufhängung
- Doppelrohr Auspuff mit schwarzen Endrohren
- 17-Zoll-Aluminiumgussräder mit 35-Zoll Bereifung
- Elektrische Hecktür (inkl. Trittstufe und Arbeitsfläche)
- Seitliche Trittstufen aus Aluminiumguss
- LED-Projektionsscheinwerfer mit dynamischem Kurvenlicht
- 360-Grad-Umfeldbeleuchtung mit zusätzlicher Ladeflächenbeleuchtung
- Vier Zurringurtpatten in der Ladefläche
- Ladeflächenbeschichtung "Tough Bed® Spray-In"
- Ladeflächen Aufbewahrungsbox
- Unterfahrschutz – Heavy-Duty – Vorderachse und Motor
- Fox Racing Shox™ mit Live Valve Technologie

ABMESSUNGEN

Länge: 5 908 mm / Breite: 2 200 mm / Höhe: 2 027 mm

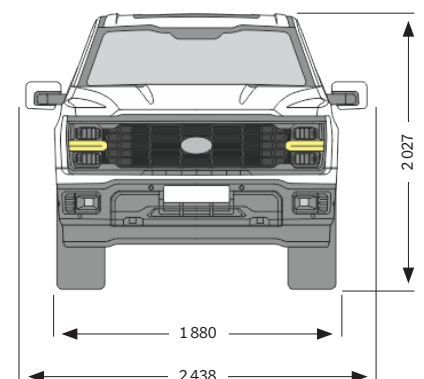
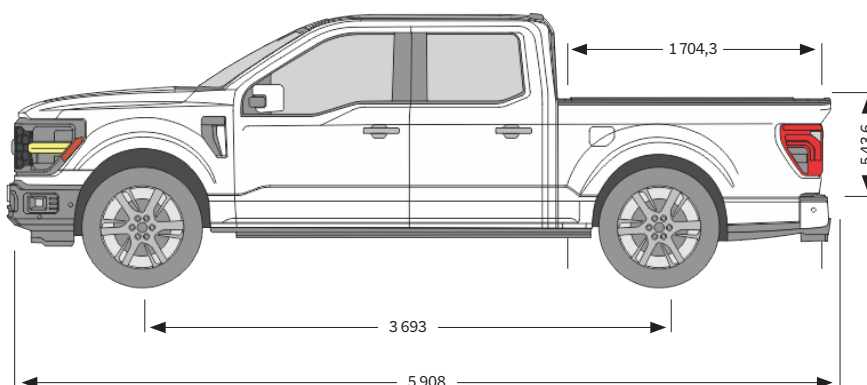

ENTHALTENE PAKETE

Pakete beziehen sich auf ab Werk installierte Ausstattungspakete und Optionspakete, die bereits werkseitig mit dem Fahrzeug konfiguriert sind. Sie erweitern das Fahrzeug über die Standardausstattung hinaus und bieten zusätzliche Funktionen, Design- oder Leistungsverbesserungen, wie in der folgenden Liste angegeben.

Ausstattungsgruppe (801A)

Beheizte und belüftete Vordersitze

adaptive Geschwindigkeitsregelung und umfassende Assistenzsysteme

B&O® Unleashed Soundsystem von Bang & Olufsen® mit AM/FM Radio und 14 Lautsprechern einschließlich Subwoofer

Head-Up-Display

Seitliche Trittstufen aus Aluminiumguss

Doppelrohr Auspuff mit schwarzen Endrohren

17-Zoll-Aluminiumgussräder mit 35-Zoll Bereifung

360 Grad Kamerapaket inklusive Ladeflächenkamera

Zweiteiliges Schiebedach (43V)

Ladeflächenbeschichtung "Tough Bed® Spray-In" (96W)

Mobiles Office-Paket (50M)

Arbeitsfläche im Innenraum

Mittelkonsolendeckel - Vinyl

Stauraum unter dem Sitz mit Unterteilungen

Integrierte Steckdose 20A/120V AC Ausgang

Kabelloses Mobiltelefon Ladesystem

Wireless Charger

Laderaum-Utility-Paket (68L)

Heckklappe mit integrierter Trittstufe und Arbeitsfläche

Elektrische Heckklappe

Ladeflächenbeleuchtung

Vier Zurrgurtpatten in der Ladefläche



EXTERIOR MERKMALE

Karosserie

Armaturenbrett – Vorderseite – Akzentfarbe & Außenfarbe
Griffe in Wagenfarbe – Tür, Heckklappe und Blenden
Seitliche Trittstufen aus Aluminiumguss
Unterfahrschutz an der Vorderachse
Unterfahrschutz "Skip-Plates"
Außenspiegel - elektrisch einklappbar, beheizt, integriertem Blinker, Memory-Funktion, automatischer Abblendfunktion (Fahrerseite), Leuchtstarke LED Umfeldbeleuchtung
Außenspiegel – in Wagenfarbe
Zierleisten – Schwarz
Performance-Stoßstange – vorne – aus Spezialkunststoff
Stoßstange in Sonderfarbe – hinten
Individueller "Raptor®" Kühlergrill mit erhabenem FORD-Logo – lackiert
Tailgate Emblem – Phantom
Kennzeichenhalter vorn
Wasserdurchfahrts-Ausrüstung
Power-Dome-Motorhaube mit integrierten Luftauslässen – Haubenapplikation
Heckklappen-Applikation – Farbe Magnetic – mit erhabenen „FORD“- Schriftzug
Spezielle Front- und Heck-Radabdeckungen – in Akzentfarbe

Außenbeleuchtung

LED-Projektionscheinwerfer mit dynamischem Kurvenlicht
Tagfahrlicht (DRL) (über das Armaturenbrett ein-/ ausschaltbar)
Automatisches Fernlicht
360-Grad-Zonenbeleuchtung mit zusätzlichen Ladeflächenleuchten
Anhängerkupplungsleuchte – Fest
LED-Rückleuchten
Seitliche Außenspiegel mit LED-Spotlampen – links/rechts
Nebelscheinwerfer – vorn/hinten

Glas / Sicht

Zweiteiliges Schiebedach
Elektronische Heckscheibenheizung
Elektrisches Schiebefenster hinten
Windschutzscheibe mit Akustiverrglasung
Scheibenwischer mit Regensensor
Privacy-Verglasung hinten
Elektrische vordere/hintere Seitenscheiben

Laderaumausstattung

Heckklappe mit integrierter Trittstufe und Arbeitsfläche
Vier Zurrortplatten in der Ladefläche
Elektrische Heckklappe – Öffnen und Schließen per Schlüssel
Aufbewahrungsbox
Vier Standard-Zurrösen, Pickup-Box
Heckklappe – abnehmbar mit Sicherheitsschloss
Ladeflächenbeschichtung "Tough Bed® Spray-In"

INNENAUSSTATTUNG

Instrumententafel und Konsole

SYNC® 4 12 Zoll LCD-Kapazitiv-Touchscreen mit Drahtlose
Apple CarPlay® und Android Auto™ Kompatibilität
12 Zoll Digitales Fahrerdisplay
Integriertes Touchscreen Navigationssystem
Head-Up-Display
Elektronische Zwei-Zonen-Klimaautomatik (DEATC)
Beheizbares Sport-Lederlenkrad
Arbeitsfläche im Innenraum
Kabelloses Mobiltelefon Ladesystem
Leder E-Shift-Wahlhebel
Handschuhfach Beleuchtung
Ice-Blue Ambientebeleuchtung
Tachometer – KPH/MPH
Deckenfach
6 Zubehör-Schalter in der Dachkonsole
Mittelkonsolendeckel – Vinyl
Rückspiegel mit automatischer Abblendfunktion
Sonnenblenden mit beleuchteten Spiegeln für Fahrer und Beifahrer
Universeller Garagentoröffner (HomeLink Kompatibilität)
Kompassanzeige im Armaturenbrett

Sitze und Verkleidung

Beheizter und belüfteter 10-fach elektrisch verstellbarer Fahrersitz, mehrfach elektrisch verstellbarer Beifahrersitz (elektrische Lendenwirbelstütze Fahrer/Beifahrer) und Fahrersitz mit Memory-Funktion.
Vordersitze – Sportschalensitze mit 40/Konsole/40 Aufteilung
Innenausstattung mit Akzentnähten
Innenausstattung – Black Onyx
Raptor® Ledersitze
Kopfstützen vorn – 4-fach verstellbar
Sitzheizung für die Sitze der zweiten Sitzreihe
Sitze – hinten – 60/40 geteilt umklappbarer mit verlängertem Polster (SuperCrew®)
Kartentaschen – an der Rückenlehne des Fahrersitzes montiert
Kartentaschen – an der Rückenlehne des Beifahrersitzes montiert
Rücksitz mit Armlehne und Getränkehaltern
Einstiegsleisten für Fahrer- und Beifahrertüren
Boden im Innenraum – dunkler Teppich
Fußmatten – vorne – Allwetter-Gummimatten im Tray-Stil mit exklusivem Raptor®-Logo
Fußmatten – hinten – wetterfester Gummiboden
Unterteilter, abschließbarer, umklappbarer Stauraum unter der Rücksitzbank

Motor

3.5L V6 EcoBoost® High Output Engine mit Auto Start-Stop Technologie

Motorlüfter – bürstenlos, 800 W

Abgasanlage – zweiflutig, mit aktivem Klappensystem

Kraftstoffkompatibilität – Bleifrei

4,1 Achsübersetzung mit elektronischem Sperrdifferential

Achsgröße – 9,75" / 24,765 cm

Getriebe & Verteilergetriebe

Elektronisches Zehngang-Automatikgetriebe

SelectShift®-Automatikgetriebe mit progressiver Gangwahl und Schaltwippen

Torque On Demand (TOD) und Hi-Lock-Verteilergetriebe mit mechanisch gesperrten Allradantrieb

Wählbarer 4WD mit High-, Low- und Auto-Modi

Torsen Front Differential

Federung & Bremsen

Stoßdämpfer – Vorder- und Hinterachse – Fox Racing Shox™ mit Live Valve Technologie

Langhub-Schraubenfedern mit Doppelquerlenker-Vorderradaufhängung

Langhub-Hinterradaufhängung mit 5-Lenker-Achse und Panhardstab

Vorderachse – Einzelradaufhängung (IFS)

Unterfahrschutz – Heavy-Duty – Vorderachse und Motor

Elektrische Feststellbremse

Scheibenbremsen an allen vier Rädern mit ABS

Integrierte Anhängerbremssteuerung

Abschleppen

Abschleppösen vorne und hinten

EU-geprüfte Anhängerkupplung

Anhängerkupplung der Klasse IV; Anhängierzugvorrichtung – 13-polige Verkabelung (ISO 11446)

Anhängerbeleuchtungsmodul

Kraftstoffsystem

Export Tankstutzen

Kraftstofftank 136L für erweiterte Reichweite

Spannungsversorgung / Sonstige Mechanik

ProPower – 2 kW Power-to-the-Box (US Style Steckdosen Format, kein Schuko)

Start-Stopp-System

Fernstartsystem

Zweiklang Hupe

H7 Batterie

Schwerlast-Wagenheber

SICHERHEITS-/FAHRASSISTENZFUNKTIONEN

Fahrerinformationen / Fahrassistenzsysteme

Anhängerankupplungs-Assistent

Pro Trailer Backup Assist™

Assistent für die Kollisionsvermeidung mit automatischer Notbremsung (AEB)

Automatische Abbremsung nach Kollision

Abstandsregeltempomat

Überwachung des toten Winkels (BLIS®) mit Anhängerabdeckung

Spurhalteassistent mit Spurwechselwarnung

Einparkhilfe hinten

Einparkhilfe vorne

Rückfahrbremsassistent mit Querverkehrwarnung

„Towing Vision System“
(360 Grad Kamera inklusive Ladeflächenkamera)

Außentemperaturanzeige

Notfallhilfe

Pedale, elektrisch einstellbar mit Speicherfunktion

Lenksäule – elektrisch höhenverstellbar/teleskopierbar mit Memory-Funktion

Trail Control™ mit Trail 1-Pedalsteuerung und Trail-Abbiegeassistent

Airbags – Front- und Sitz-Seitenairbags, Fahrer/Beifahrer.
Seitenairbags (1. und 2. Reihe)

Sicherheit und Verriegelung

Intelligentes Zugangssystem mit Startknopf
(inkl. Annäherungserkennung, Fahrerseite)

SecuriLock® Passives Diebstahlschutzsystem (PATS) mit elektronisch codiertem Zündschlüssel

Panikalarm

Schlüsselloser Zugang mit Zentralverriegelung und automatischer Verriegelung

Audio

B&O® Unleashed Soundsystem von Bang & Olufsen® mit HD Radio™
und 14 Lautsprechern einschließlich Subwoofer

SYNC® 4 mit verbesserter Spracherkennung

Schalldämmpaket - Stufe 1

Aktive Geräuschkämmung

Export-Radiofrequenz

RÄDER UND REIFEN

17-Zoll-Aluminiumgussräder – schwarz

315/70R17 BSW All-Terrain (A/T) Reifen

Dunkelgraue Ford Nabenkappen

Glänzende Radmuttern

Reifendruckkontrollsystem (TPMS 433 Mhz)

Ersatzräder und Reifen

Reserverad – 17 Zoll Aluminiumfelgen

Reservereifen – LT315/70R17 BSW All-Terrain (A/T)

HEDIN US MOTOR

Abgebildete Fahrzeuge können Sonderausstattung zeigen. Ausstattungen werden eventuell nur in Kombination mit anderen Optionen angeboten oder unterliegen zusätzlichen Anforderungen/Einschränkungen bei der Bestellung. Abgebildete Abmessungen können aufgrund optionaler Funktionen und/oder Änderungen in der Produktion abweichen. Alle Informationen sind ohne Gewähr und können technische, Druck- oder andere Fehler enthalten. Ford und Hedin US Motor übernehmen keine ausdrücklichen oder stillschweigenden Gewährleistungen, Zusicherungen oder Garantien jeglicher Art auf einschließlich, aber nicht ausschließlich, Genauigkeit, Aktualität, Vollständigkeit oder Nutzbarkeit der Informationen, Materialien, Inhalte, Verfügbarkeit und Produkte. Hedin US Motor behält sich das Recht vor, Produktspezifikationen, Preise und Ausstattung jederzeit zu ändern, ohne dass sich daraus Verpflichtungen ergeben.

Hedin US Motor AB behält sich, vorbehaltlich aller geltenden Gesetze, das Recht vor, Ausstattungen oder andere Spezifikationen vorübergehend oder dauerhaft abzuändern oder aus dem Programm zu nehmen. Solche Änderungen oder Streichungen werden über das Händlernetzwerk kommuniziert werden.

Herausgegeben von Hedin US Motor AB. ©2026 Hedin US Motor AB