

**REGOLAMENTO INTEGRALE**  
**OPERAZIONE A PREMI “Cresciamo Insieme – 2024”**

<b>Promotrice</b>	Zurich Italy Bank S.p.A. con sede legale in Milano, via Benigno Crespi 23, capitale sociale i.v. di Euro 49.000.000, 00, Codice Fiscale, P. IVA e iscrizione al Registro delle Imprese di Milano n. 12025760963, REA n. 2635275, iscritta all’Albo delle Banche tenuto da Banca d’Italia al n. 8089 e alla sezione D) del RUI al n. D000714728 (di seguito la “ <b>Promotrice</b> ”, “ <b>Zurich Bank</b> ” ovvero la “ <b>Banca</b> ”)
<b>Denominazione:</b>	<b>Cresciamo Insieme – 2024</b> (di seguito l’“ <b>Operazione</b> ” o l’“ <b>Iniziativa</b> ”)
<b>Territorio:</b>	Nazionale Italiano
<b>Finalità:</b>	<p>L’Operazione ha lo scopo di promuovere l’investimento in prodotti finanziari e servizi di investimento della Banca ricompresi nella definizione di “Prodotti in promozione” e il loro mantenimento presso la Banca per un novero selezionato di Clienti (come puntualmente definiti alla sezione “<b>Destinatari</b>”), incentivando:</p> <p><b>A)</b> L’investimento in “<b>Raccolta Netta Gestita Standard</b>” (meglio definita nel paragrafo “Distinzione tra Raccolta Netta Gestita Standard e Core”) effettuata nel corso del Periodo promozionato e il suo mantenimento nel corso del Periodo di mantenimento</p> <p><b>B)</b> L’investimento in “<b>Raccolta Netta Gestita Core</b>” (meglio definita nel paragrafo “Distinzione tra Raccolta Netta Gestita Standard e Core”) effettuata nel corso del Periodo promozionato e il suo mantenimento nel corso del Periodo di mantenimento</p> <p>secondo i termini, le condizioni e i criteri di calcolo stabiliti nel presente Regolamento.</p>
<b>Periodo promozionato:</b>	Dal <b>05.02.2024 al 31.07.2024</b> . Termine ultimo per il regolamento di acquisti e sottoscrizioni dei Prodotti in promozione disposti nel Periodo promozionato indicato in dettaglio al paragrafo “Termini massimi di regolamento delle operazioni”.
<b>Periodo di adesione:</b>	Dal <b>05.02.2024 al 30.06.2024</b> .

- Periodo di mantenimento:** **Dal 01.08.2024 al 28.02.2025**
- Prodotti in promozione:** Tutti i prodotti finanziari e i servizi di investimento offerti e/o collocati e/o distribuiti dalla Banca (elenco completo alla sezione **“Definizione di Raccolta Netta Gestita”**) nel Periodo promozionato
- Destinatari:** Le persone fisiche maggiorenni e residenti o domiciliate in Italia, che risultino titolari dei seguenti requisiti (di seguito anche **“Cliente”, “Clienti” o “Partecipante”, “Partecipanti”**):
1. risultino clienti della Banca alla data del 31/01/2024 (per tali intendendosi i clienti censiti dalla Banca entro e non oltre tale data con il medesimo numero di direzione generale – NDG – del conto corrente, anche cointestato, indicato nel modulo di adesione all’iniziativa);  
e che
  2. abbiano attivo, al momento dell’adesione all’Iniziativa, almeno un conto corrente presso la Banca, anche cointestato.
- Sono esclusi dall’Iniziativa:** I dipendenti, i pensionati o assimilabili, i consulenti finanziari abilitati all’offerta fuori sede e gli agenti di assicurazione di Zurich Bank e/o di Zurich Investments Life S.p.A. e/o di Zurich Insurance Europe AG – Rappresentanza Generale per l’Italia e/o – comunque - delle altre società del gruppo Zurich (per tali intendendosi le società del gruppo facente capo a Zurich Insurance Group Ltd) che risultino tali a partire dalla fine del mese precedente all’avvio del Periodo di adesione e sino al termine dello stesso.  
I clienti intestatari/cointestatari di conti correnti riservati ai dipendenti, pensionati o assimilabili, ai consulenti finanziari abilitati all’offerta fuori sede e gli agenti di assicurazione di Zurich Bank e/o di Zurich Investments Life S.p.A. e/o di Zurich Insurance Europe AG – Rappresentanza Generale per l’Italia e/o – comunque - delle altre società del gruppo Zurich (per tali intendendosi le società del gruppo facente capo a Zurich Insurance Group Ltd).  
I clienti di nazionalità U.S.A, residenti negli Stati Uniti d’America o in altri Paesi che prevedono divieti alla prestazione dei servizi d’investimento ai propri cittadini o residenti.  
Le persone giuridiche e le ditte individuali.  
Tutti i clienti della Banca che non siano ricompresi nella definizione di “Destinatari” dell’Iniziativa.
- Premio:** **Buono acquisto Elettronico pari alla somma data dall’1% della “Raccolta Netta Gestita Standard Base del Premio” e dal 2% della “Raccolta Netta Gestita Core Base del Premio”** (secondo quanto meglio precisato alla sezione “Modalità di calcolo del Premio”) **emesso da Eurotarget S.r.l. e spendibile presso gli esercenti convenzionati al circuito e dotati di POS, di cui i principali sono**

riportati nell'elenco consultabile su [www.iesonline.net/docs/puntivendita.pdf](http://www.iesonline.net/docs/puntivendita.pdf).

**Il Premio massimo erogabile è equivalente a 60.000 Euro. Non saranno considerate ai fini dell'erogazione del Premio la "Raccolta Netta Gestita Standard Base del Premio" e la "Raccolta Netta Gestita Core Base del Premio" inferiori a una soglia minima di Euro 15.000 (la "Soglia Minima") o superiore ad una soglia massima di Euro 2.000.000 (la "Soglia Massima"), anche se investite in Prodotti in promozione.** Il mero apporto di liquidità e titoli da altro istituto/intermediario, o il mero investimento in prodotti finanziari/servizi di investimento offerti e/o collocati e/o distribuiti dalla Banca, senza il rispetto delle condizioni stabilite dal presente Regolamento, non è sufficiente per l'accesso al Premio.

### **MODALITA' DI ADESIONE**

La partecipazione all'Iniziativa da parte dei Clienti che soddisfino i requisiti indicati nel paragrafo "Destinatari" è subordinata, alla sottoscrizione dei seguenti moduli disponibili presso i Consulenti Finanziari di Zurich Bank di riferimento entro il termine del Periodo di adesione dal 05/02/2024 al 30/06/2024:

- Il **Modulo di Adesione** (scaricabile anche dal sito [www.zurichbank.it/iniziative-commerciali/cresciamo-insieme-2024;](http://www.zurichbank.it/iniziative-commerciali/cresciamo-insieme-2024;))
- Il **Modulo richiesta Buono di Acquisto Elettronico** (scaricabile anche dal sito [www.zurichbank.it/iniziative-commerciali/cresciamo-insieme-2024](http://www.zurichbank.it/iniziative-commerciali/cresciamo-insieme-2024))

Nel Modulo di Adesione il Cliente dovrà indicare un rapporto di conto corrente presso la Banca scelto tra quelli in cui lo stesso risulti intestatario/cointestatario e che risulti attivo al momento dell'adesione all'Iniziativa.

Nel caso in cui il conto corrente scelto sia cointestato, tutti i titolari dovranno iscriversi firmando il Modulo di Adesione.

Il Premio eventualmente maturato verrà consegnato ad uno solo tra i titolari del conto corrente scelto dal Cliente, individuato tramite la compilazione del "Modulo richiesta Buono di Acquisto Elettronico".

**Ogni Cliente (per tale intendendosi ciascun NDG censito presso la Banca) può iscriversi una sola volta; quindi, in caso di più iscrizioni sarà considerata valida solo la prima in ordine temporale.**

La validità dell'iscrizione all'Iniziativa è subordinata all'integrazione dei requisiti previsti dal presente Regolamento, alla correttezza e completezza della documentazione di adesione e al fatto che non ricorrano cause di esclusione (come meglio indicato al paragrafo "Sono esclusi dall'Iniziativa").

Qualora il Cliente lo desiderasse potrà richiedere la cancellazione dell'iscrizione previa sottoscrizione dell'apposito modulo di rinuncia "Modulo Revoca Iscrizione"; in caso di partecipazione all'Iniziativa sulla base di un conto corrente cointestato, tutti i cointestatari dovranno cancellarsi firmando il modulo di rinuncia. L'eventuale cancellazione dalla presente Iniziativa non è da intendersi come recesso dai rapporti contrattuali intrattenuti dal Cliente con la Banca.

**In caso di chiusura del rapporto di conto corrente, anche cointestato, indicato in fase di iscrizione prima della consegna del Premio, l'iscrizione decadrà automaticamente con perdita del diritto all'erogazione del Premio per tutti i cointestatari, anche laddove fossero state soddisfatte le condizioni per l'erogazione dello stesso.**

#### **DEFINIZIONE DI RACCOLTA NETTA GESTITA**

Per tutti i Partecipanti regolarmente iscritti all'Iniziativa, secondo le modalità sopra descritte, la Promotrice calcolerà, la Raccolta Netta Gestita (RNG) realizzata nel Periodo promozionato (dal 05/02/2024 al 31/07/2024) e la Raccolta Netta Gestita (RNG) mantenuta nel Periodo di mantenimento (dal 01/08/2024 al 28/02/2025), distinguendo tra la RNG Standard e RNG Core (come meglio definite alla sezione **"Distinzione tra Raccolta Netta Gestita Standard e Core"**)

**A tal fine, per "Raccolta Netta Gestita" (RNG) si intende:**

**A. la somma del controvalore di**

- (i) tutti gli acquisti e sottoscrizioni**
- (ii) tutti i trasferimenti in entrata da altri istituti/intermediari**

**B. alla quale sarà sottratta la somma del controvalore di**

- (i) tutte le vendite, le liquidazioni, i rimborsi nonché**
- (ii) tutti i trasferimenti in uscita verso altri istituti/intermediari**

**dei prodotti finanziari/servizi di investimento rientranti nel perimetro dei Prodotti in promozione oggetto dell'Iniziativa di cui all'elenco sottoindicato**

**secondo la seguente formula:**

**Raccolta Netta Gestita = acquisti e sottoscrizioni + trasferimenti in entrata – vendite, liquidazioni e rimborsi – trasferimenti in uscita**

Elenco dei prodotti finanziari/servizi di investimento offerti dalla Promotrice e/o di cui la Promotrice è collocatrice/distributrice, rientranti nella definizione di "Prodotti in promozione" e considerati per il calcolo della RNG:

- Quote di Fondi comuni di investimento e Azioni di SICAV collocate dalla Promotrice in forza di un accordo di collocamento (cfr. elenco al paragrafo "Dettaglio delle Case di Investimento le cui Quote di Fondi comuni di investimento e Azioni di SICAV sono in collocamento presso Zurich Bank"). Dal calcolo suddetto saranno escluse (sia dal segno – che dal segno +) le operazioni di conversione (cosiddetti "switch") ovvero gli ordini di vendita con contestuale acquisto (senza regolamento in conto corrente) tra Quote di Fondi comuni di investimento e Azioni di SICAV emessi e gestiti all'interno della stessa Casa di Investimento;
- Certificati collocati dalla Promotrice in forza di un accordo di collocamento (è escluso dal calcolo l'acquisto effettuato sul mercato secondario o il trasferimento in entrata da altro istituto/intermediario di tali prodotti finanziari);
- Gestioni Patrimoniali Mobiliari e/o Gestioni Patrimoniali in Fondi prestate dalla Promotrice;
- Prodotti d'investimento assicurativi di tipo Ramo I, Ramo III, Ramo V e MultiRamo, nonché Piani Individuali Pensionistici (escluso il trasferimento di forme di previdenza complementare da altra compagnia/istituto/intermediario), distribuiti dalla Promotrice in forza di un accordo di distribuzione;

- Fondi Pensione Aperti emessi da Zurich Investments Life S.p.A. e/o da altre società facenti capo a Zurich Insurance Group Ltd (escluso il trasferimento di forme di previdenza complementare da altra compagnia/istituto/intermediario), distribuiti dalla Promotrice in forza di un accordo di distribuzione;
- Obbligazioni strutturate e obbligazioni ordinarie che siano collocate dalla Banca in forza di un accordo di collocamento con esplicita esclusione (i) degli acquisti sul mercato primario di Titoli di Stato e obbligazioni sovrnazionali e governative, (ii) degli acquisti sul mercato secondario di tali prodotti finanziari e (iii) del trasferimento in entrata da altro istituto/intermediario di tali prodotti finanziari.

L'acquisto/sottoscrizione di prodotti finanziari/servizi di investimento presso la Banca e/o il trasferimento di prodotti finanziari da altro istituto/intermediario è comunque subordinato al rispetto delle normative sulla prestazione dei servizi d'investimento ed accessori e delle ulteriori normative a cui è soggetta la Promotrice. In particolare, per l'operatività in strumenti finanziari di risparmio amministrato (es. Certificati collocati dalla Promotrice) si renderà necessaria l'apertura di un rapporto di deposito titoli laddove il Cliente ne sia sprovvisto.

**Il mero apporto di liquidità che non venga investita nei prodotti finanziari/servizi di investimento indicati nell'elenco di cui sopra e rientranti nella definizione di "Prodotti in promozione" non concorre al calcolo della RNG.**

Il calcolo della RNG sarà effettuato prendendo in considerazione tutti i prodotti/servizi finanziari rientranti nella definizione di Prodotti in promozione di cui al precedente elenco che siano comunque riconducibili, anche nell'ambito di cointestazioni, ad almeno uno degli iscritti all'Iniziativa presso la Promotrice (come precisato nella successiva FIGURA 1).

**DISTINZIONE TRA RACCOLTA NETTA GESTITA STANDARD E CORE**

**1. Raccolta Netta Gestita Standard**

Elenco dei prodotti finanziari/servizi di investimento offerti dalla Banca e/o di cui la Banca è collocatrice/distributrice, rientranti nella definizione di Prodotti in promozione e considerati per il calcolo della RNG Standard:

- Quote di Fondi comuni di investimento e Azioni di SICAV collocate dalla Promotrice in forza di un accordo di collocamento (cfr. elenco al paragrafo "Dettaglio delle Case di Investimento le cui quote di Fondi comuni di investimento e Azioni di SICAV sono in collocamento presso Zurich Bank"). Dal calcolo suddetto saranno escluse (sia dal segno - che dal segno +) le operazioni di conversione di fondi (cosiddetti "switch") ovvero gli ordini di vendita con contestuale acquisto (senza regolamento in conto corrente) tra Quote di Fondi comuni di investimento e Azioni di SICAV emessi e gestiti all'interno della stessa Casa di Investimento;
- Certificati collocati dalla Promotrice in forza di un accordo di collocamento (è escluso dal calcolo l'acquisto effettuato sul mercato secondario o il trasferimento in entrata da altro istituto/intermediario di tali prodotti finanziari);
- Gestioni Patrimoniali Mobiliari e/o Gestioni Patrimoniali in Fondi prestate dalla Promotrice;
- Prodotti d'investimento assicurativi di tipo Ramo I, Ramo III, Ramo V e MultiRamo nonché Piani Individuali Pensionistici non emessi da Zurich Investments Life S.p.A. e/o da altre società facenti capo a Zurich Insurance Group Ltd (escluso il trasferimento di forme di previdenza complementare da altra compagnia/istituto/intermediario) distribuiti dalla Promotrice in forza di un accordo di distribuzione;
- Obbligazioni strutturate e obbligazioni ordinarie che siano collocate dalla Banca in forza di un accordo di collocamento con esplicita esclusione (i) degli acquisti sul mercato primario di Titoli di Stato e obbligazioni sovrnazionali e governative, (ii) degli acquisti sul mercato secondario di

tali prodotti finanziari e (iii) del trasferimento in entrata da altro istituto/intermediario di tali prodotti finanziari.

## 2. Raccolta Netta Gestita Realizzata Core

Elenco dei prodotti finanziari di cui la Promotrice è distributrice, rientranti nella definizione di Prodotti in promozione e considerati per il calcolo della RNG Core:

- Prodotti d'investimento assicurativi di tipo Ramo I, Ramo III, Ramo V e MultiRamo nonché Fondi Pensione Aperti e Piani Individuali Pensionistici emessi da Zurich Investments Life S.p.A. e/o da altre società facenti capo a Zurich Insurance Group Ltd (escluso il trasferimento di forme di previdenza complementare da altra compagnia/istituto/intermediario), distribuiti dalla Promotrice in forza di un accordo di distribuzione.

## TERMINI MASSIMI DI REGOLAMENTO DELLE OPERAZIONI

La Promotrice calcolerà la RNG in due momenti distinti, distinguendo tra RNG Standard e RNG Core, secondo i termini massimi di regolamento di seguito indicati:

### 1) Al termine del Periodo promozionato, includerà nel calcolo della RNG realizzata dal 05/02/2024 al 31/07/2024:

- acquisti e sottoscrizioni di Prodotti in promozione disposti dal Cliente nel Periodo promozionato (05/02/2024 – 31/07/2024) che abbiano avuto regolamento entro il 10/08/2024
- i trasferimenti in entrata da altri istituti/intermediari, tutte le vendite, le liquidazioni, i rimborsi nonché tutti i trasferimenti in uscita verso altri istituti/intermediari che siano stati disposti e che abbiano avuto regolamento all'interno del Periodo promozionato indicato (05/02/2024 – 31/07/2024)

### 2) Al termine del Periodo di mantenimento, includerà nel calcolo della RNG mantenuta dal 01/08/2024 al 28/02/2025:

- acquisti e sottoscrizioni di Prodotti in promozione, trasferimenti in entrata da altri istituti/intermediari, tutte le vendite, le liquidazioni, i rimborsi nonché tutti i trasferimenti in uscita verso altri istituti/intermediari che siano stati disposti e che abbiano avuto regolamento all'interno del Periodo di mantenimento (01/08/2024 - 28/02/2025)

## MODALITA' DI CALCOLO DEL PREMIO

Ai fini del calcolo del Premio la Promotrice:

- Calcolerà la **RNG realizzata nel Periodo promozionato** (dal 05/02/2024 al 31/07/2024), distinguendo tra RNG Standard e RNG Core secondo i termini massimi di regolamento indicati alla sezione denominata "Termini massimi di regolamento delle operazioni";
- Calcolerà, per ogni mese del Periodo di mantenimento, la RNG di fine mese (l'ultimo giorno lavorativo del mese), distinguendo tra RNG Standard e RNG Core;
- Calcolerà la **RNG mantenuta nel Periodo di mantenimento** (dal 01/08/2024 al 28/02/2025) effettuando la media aritmetica (arrotondata per eccesso quale condizione di miglior favore per il Cliente) delle RNG di fine mese, distinguendo tra RNG Standard e RNG Core secondo i termini massimi di regolamento indicati alla sezione denominata "Termini massimi di regolamento delle operazioni";
- Individuerà il **minor valore** tra la RNG Standard realizzata nel Periodo promozionato e la RNG Standard mantenuta nel Periodo di mantenimento e assumerà tale minor valore come **RNG Standard Base del Premio, a condizione che tale minor valore risulti superiore alla Soglia Minima di Euro 15.000;**

- v) Individuerà il **minor valore** tra la RNG Core realizzata nel Periodo promozionato e la RNG Core mantenuta nel Periodo di mantenimento e assumerà tale minor valore come **RNG Core Base del Premio, a condizione che tale minor valore risulti superiore alla Soglia Minima di Euro 15.000.**

Pertanto, il **Premio dell'1% sulla RNG Standard** sarà riconosciuto **unicamente a condizione che sia la RNG Standard realizzata** al termine del Periodo Promozionato, **sia la RNG Standard mantenuta** al termine del Periodo di mantenimento – **individualmente considerate** – risultino **superiori alla Soglia Minima di Euro 15.000.**

Parimenti, il **Premio dell'2% sulla RNG Core** sarà riconosciuto **unicamente a condizione che sia la RNG Core realizzata** al termine del Periodo Promozionato, **sia la RNG Core mantenuta** al termine del Periodo di mantenimento – **individualmente considerate** – risultino **superiori alla Soglia Minima di Euro 15.000.**

Fermo restando il rispetto della Soglia Minima di Euro 15.000, tanto per la RNG Standard quanto per la RNG Core, il Premio (buono acquisto elettronico), sarà calcolato sulla base di quanto di seguito riportato:

$$\text{Premio} = 1\% \times \text{RNG Standard Base del Premio} + 2\% \times \text{RNG Core Base del Premio}$$

**Avranno diritto al riconoscimento del Premio:**

- **dell'1% sulla RNG Standard**, unicamente i Clienti che realizzino una **RNG Standard Base del Premio almeno pari alla Soglia Minima** di 15.000 euro **e fino alla Soglia Massima** di 2.000.000 di Euro;
- **del 2% sulla RNG Core**, unicamente i Clienti che realizzino una **RNG Core Base del Premio almeno pari alla Soglia Minima** di 15.000 euro **e fino alla Soglia Massima** di 2.000.000 di Euro.

**Non saranno quindi considerate, ai fini dell'erogazione del Premio:**

- **Una RNG Standard Base del Premio inferiore** alla Soglia Minima di **Euro 15.000 o superiore** alla Soglia Massima di **Euro 2.000.000**, anche se investita in Prodotti in promozione.
- **Una RNG Core Base del Premio inferiore** alla Soglia Minima di **Euro 15.000 o superiore** alla Soglia Massima di **Euro 2.000.000**, anche se investita in Prodotti in promozione.

**Il Premio massimo erogabile è equivalente a Euro 60.000 (i.e. 1% di Euro 2.000.000 di RNG Standard Base del Premio + 2% di Euro 2.000.000 di RNG Core Base del Premio).**

Il Premio sarà arrotondato per eccesso per multipli di euro 50.

**FIGURA 1**

Esempio 1 - Iscrizione del Cliente **A**

**Il calcolo della “Raccolta Netta Gestita”, distinta in RNG Standard e RNG Core, viene effettuato su tutti i rapporti dove risulti intestatario o cointestatario A**

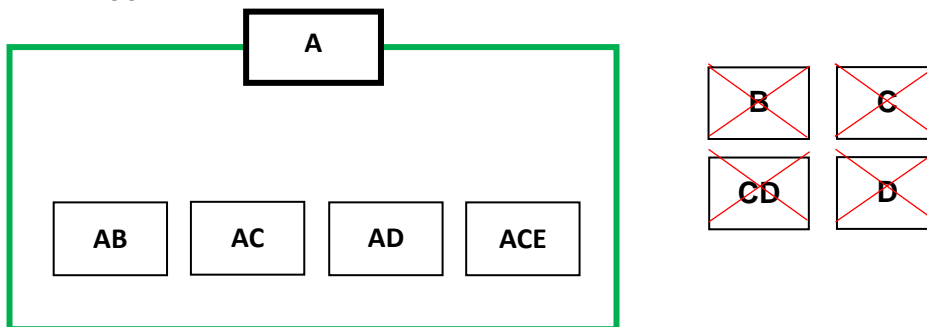

Esempio 2 - Iscrizione congiunta del Cliente rappresentato dalla cointestazione **FG**

**Il calcolo della “Raccolta Netta Gestita”, distinta in RNG Standard e RNG Core, viene effettuato su tutti i rapporti dove risulti intestatario o cointestatario almeno uno dei cointestatari iscritti**

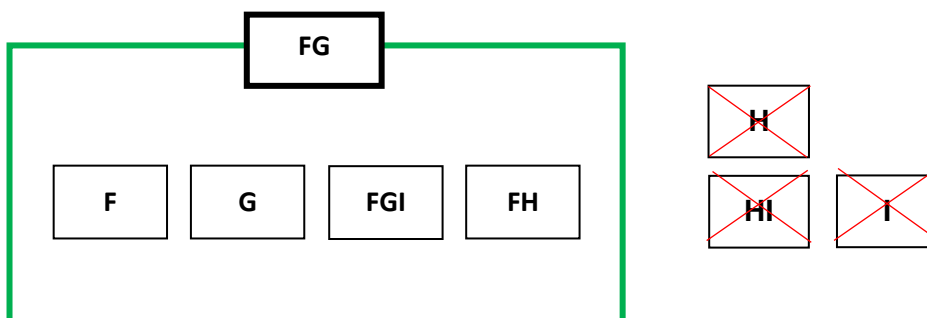

Nel caso di rapporti cointestati, se uno dei soggetti intestatari ha aderito individualmente, in qualità di monointestatario all’Operazione, i medesimi rapporti non potranno essere considerati con riferimento alla eventuale successiva adesione da parte degli altri soggetti cointestatari (come precisato nella seguente FIGURA 2).



**FIGURA 2**

Qualora in un momento successivo (t+1) si iscriva un Cliente che ha rapporti cointestati con Clienti già iscritti, nel calcolo del suo Premio non saranno considerati i rapporti già inclusi nei conteggi dei Clienti iscritti in precedenza.

Esempio 3 – Iscrizione congiunta al tempo t+1 di **H e I** avvenuta dopo l'iscrizione, al tempo t, di F e G della fig.1.

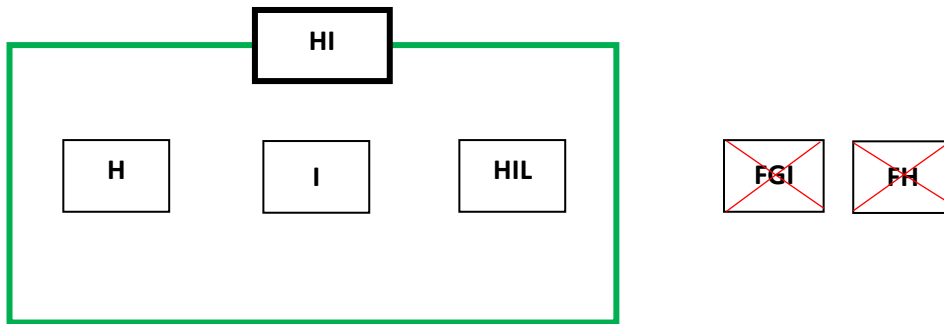

In caso di iscrizione lo stesso giorno sarà considerato precedentemente iscritto il Cliente più anziano

**Esempio A:**

Il Cliente A, iscritto entro il 30/06/2024 (includere le cointestazioni come sopra definito nelle figure 1 e 2), dispone nel Periodo promozionato (dal 05/02/2024 al 31/07/2024) le seguenti operazioni, calcolate e regolate dalla Banca nei tempi e modi indicati alle sezioni “Definizione di Raccolta Netta Gestita” e “Termini massimi di regolamento delle operazioni”:

1. Azioni di Sicav/Quote di Fondi comuni di investimento trasferiti da altro istituto/intermediario per 40.000€
  2. Nuova liquidità apportata ed investita in Azioni di Sicav/Quote di Fondi comuni di investimento collocati dalla Promotrice per 60.000€
- **RNG Standard realizzata nel Periodo promozionato** = 40.000€ + 60.000€ = 100.000€
  - **RNG Core realizzata nel Periodo promozionato** = 0€

Nel corso del Periodo di mantenimento (dal 01/08/2024 al 28/02/2025) il Cliente A dispone le seguenti operazioni, calcolate e regolate dalla Banca nei tempi e modi indicati alle sezioni “Definizione di Raccolta Netta Gestita” e “Termini massimi di regolamento delle operazioni”:

1. Nuova liquidità apportata ed investita in un prodotto di investimento assicurativo Ramo III emesso da Zurich Investments Life S.p.A. e/o da altra società facente capo facente capo a Zurich Insurance Group Ltd per 100.000€, nel mese di settembre 2024
2. Nuova liquidità apportata ed investita in Azioni di Sicav/Quote di Fondi comuni di investimento collocati dalla Promotrice per 300.000€, nel mese di ottobre 2024
3. Nuova liquidità apportata ed investita in Azioni di Sicav/Quote di Fondi comuni di investimento collocati dalla Promotrice per 300.000€, nel mese di novembre 2024
4. Azioni di Sicav/Quote di Fondi comuni di investimento disinvestite per 100.000€ e nuova liquidità apportata ed investita in un prodotto di investimento assicurativo Ramo III emesso da Zurich Investments Life S.p.A. e/o da altra società facente capo facente capo a Zurich Insurance Group Ltd per 100.000€, nel mese di gennaio 2024

### CALCOLO PREMIO CLIENTE A

Periodo di calcolo	Data calcolo RNG	RNG Standard	RNG Core
Periodo promozionato	31/07/2024**	100.000€	0€
Periodo di mantenimento	30/08/2024	100.000€	0€
Periodo di mantenimento	30/09/2024	100.000€	100.000€
Periodo di mantenimento	31/10/2024	400.000€	100.000€
Periodo di mantenimento	29/11/2024	700.000€	100.000€
Periodo di mantenimento	31/12/2024	700.000€	100.000€
Periodo di mantenimento	31/01/2025	600.000€	200.000€
Periodo di mantenimento	28/02/2025	600.000€	200.000€

\*\* Termine ultimo per il regolamento di acquisti e sottoscrizioni dei Prodotti in promozione disposti nel Periodo promozionato e computati nella RNG realizzata, come indicato in dettaglio al paragrafo “Termini massimi di regolamento delle operazioni”: entro il 10.08.24

- 1. La RNG Standard realizzata** nel Periodo promozionato è pari a **100.000€**. **La RNG Standard mantenuta** è data dalla media aritmetica delle RNG Standard di fine mese ed è pari a **457.143€**

**RNG Standard Base del premio** = minor valore tra la RNG Standard realizzata nel Periodo promozionato e la RNG Standard mantenuta = **100.000€**

- 2. La RNG Core realizzata** nel Periodo promozionato è pari a **0€**. **La RNG Core mantenuta** è data dalla media aritmetica delle RNG Core di fine mese ed è pari a **114.286€**

**RNG Core Base del premio** = minor valore tra la RNG Core realizzata nel Periodo promozionato e la RNG Core mantenuta = **0€**

**Premio Cliente A = (1% X 100.000€) + (2% X 0€)**

**Premio Cliente A = 1.000€**

#### **Esempio B:**

Il Cliente B, iscritto entro il 30/06/2024 (includere le cointestazioni come sopra definito nelle figure 1 e 2), dispone nel Periodo promozionato (dal 05/02/2024 al 31/07/2024) le seguenti operazioni, calcolate e regolate dalla Banca nei tempi e modi indicati alle sezioni “Definizione di Raccolta Netta Gestita” e “Termini massimi di regolamento delle operazioni”:

1. Nuova liquidità apportata ed investita in Azioni di Sicav/Quote di Fondi comuni di investimento collocati dalla Promotrice per 15.000€
2. Nuova liquidità apportata ed investita in un prodotto di investimento assicurativo Multiramo emesso da Zurich Investments Life S.p.A. e/o da altra società facente capo a Zurich Insurance Group Ltd per 300.000€

- **RNG Standard realizzata nel Periodo promozionato = 15.000€**

- **RNG Core realizzata nel Periodo promozionato** = 300.000€

Nel corso del Periodo di mantenimento (dal 01/08/2024 al 28/02/2025), per il Cliente B, sono rilevate le seguenti operazioni:

1. Nuova liquidità apportata ed investita in un Certificato collocato dalla Promotrice per 50.000€, nel mese di settembre 2024
2. Disinvestimento di un prodotto di investimento assicurativo Ramo III emesso da Zurich Investments Life S.p.A. e/o da altra società facente capo facente capo a Zurich Insurance Group Ltd per 300.000€ e reinvestimento di tale somma (300.000€) in Azioni di Sicav/Quote di Fondi comuni di investimento collocati dalla Promotrice, nel mese di ottobre 2024

#### CALCOLO PREMIO CLIENTE B

Periodo di calcolo	Data calcolo RNG	RNG Standard	RNG Core
Periodo promozionato	31/07/2024**	15.000€	300.000€
Periodo di mantenimento	30/08/2024	15.000€	300.000€
Periodo di mantenimento	30/09/2024	65.000€	300.000€
Periodo di mantenimento	31/10/2024	365.000€	0€
Periodo di mantenimento	29/11/2024	365.000€	0€
Periodo di mantenimento	31/12/2024	365.000€	0€
Periodo di mantenimento	31/01/2025	365.000€	0€
Periodo di mantenimento	28/02/2025	365.000€	0€

\*\* Termine ultimo per il regolamento di acquisti e sottoscrizioni dei Prodotti in promozione disposti nel Periodo promozionato e computati nella RNG realizzata, come indicato in dettaglio al paragrafo “Termini massimi di regolamento delle operazioni”: entro il 10.08.2024

1. **La RNG Standard realizzata** nel Periodo promozionato è pari a **15.000€**. **La RNG Standard mantenuta** è data dalla media aritmetica delle RNG Standard di fine mese ed è pari a **272.143€**

**RNG Standard base del premio** = minor valore tra la RNG Standard realizzata nel Periodo promozionato e la RNG Standard mantenuta = **15.000€**

2. **La RNG Core realizzata** nel Periodo promozionato è pari a **300.000€**. **La RNG Core mantenuta** è data dalla media aritmetica delle RNG Core di fine mese ed è pari a **85.714€**

**RNG Core base del premio** = minor valore tra la RNG Core realizzata nel Periodo promozionato e la RNG Core mantenuta = **85.714€**

**Premio Cliente B = (1% X 15.000€) + (2% X 85.714€)**

**Premio Cliente B = 150€ + 1.750€ = 1.900€**

### MODALITA' DI EROGAZIONE DEL PREMIO

**Il Premio sarà erogato tramite buono di acquisto elettronico** fornito da Eurotarget S.r.l. utilizzabile solo per acquistare beni e servizi presso gli esercenti convenzionati al circuito e dotati di POS, di cui i principali sono riportati nell'elenco consultabile su [www.iesonline.net/docs/puntivendita.pdf](http://www.iesonline.net/docs/puntivendita.pdf). Gli esercenti convenzionati hanno diffusione capillare e sono rappresentativi delle principali categorie merceologiche: abbigliamento, alberghi e ristoranti, supermercati e alimentari, viaggi, trasporti e carburante, arredamento casa, telefonia, profumerie e cura della persona ed altri negozi al dettaglio, ecc.

- Il buono di acquisto elettronico ies (BAE) non costituisce moneta elettronica e non può mai essere utilizzato nei seguenti casi:
  - per effettuare prelievi e/o trasferimenti di denaro contante con ogni modalità;
  - per acquistare i beni e servizi vietati ai sensi del D.P.R. 430/2001, in particolare servizi assicurativi (ivi comprese le polizze vita), servizi e operazioni bancari e postali (titoli pubblici o privati, titoli azionari, prodotti di Monopolio, quote di capitale, fondi comuni d'investimento e ogni altro bene o servizio assimilabile al denaro);
  - per effettuare transazioni online (su web) e M.O.T.O. (Mail order / Telephone order);
  - presso gli Esercenti censiti come appartenenti ai settori merceologici relativi ad armi e materiale pornografico, né per il gioco d'azzardo.

- **Il buono di acquisto elettronico dovrà essere utilizzato entro dodici mesi dalla consegna (scadenza indicata sulla carta). Passato detto termine il buono di acquisto elettronico ies (BAE) non sarà più valido e gli importi residui non potranno più essere utilizzati e neppure rimborsati.**

Per usufruire del buono di acquisto elettronico lo stesso dovrà essere attivato, previa sottoscrizione dell'apposita lettera liberatoria, contattando il Servizio Titolari al numero verde dedicato 800 583 913 senza alcun costo aggiuntivo. Il Premio potrà essere utilizzato tutto in un'unica soluzione oppure a tranches entro la data di scadenza indicata, senza spese aggiuntive. Le modalità di attivazione e di utilizzo del buono di acquisto elettronico saranno anche specificate nelle comunicazioni inviate ai partecipanti e agli aventi diritto (guida all'utilizzo).

- I premi saranno consegnati ai richiedenti aventi diritto entro e non oltre **180 giorni** (come previsto dall'art. 1 comma 3 del D.P.R. n. 430 del 26/10/2001) dal termine della Iniziativa, cioè entro e non oltre il 27/08/2025.
- La Promotrice si riserva la facoltà di sostituire i premi con altri di pari valore o caratteristiche qualora i premi previsti non fossero più disponibili o reperibili sul mercato.

### DETTAGLIO DELLE CASE D'INVESTIMENTO LE CUI QUOTE DI FONDI COMUNI DI INVESTIMENTO E AZIONI DI SICAV SONO IN COLLOCAMENTO PRESSO ZURICH BANK

Di seguito si riporta l'elenco delle Case di Investimento per le quali la Promotrice presta il servizio di collocamento e le cui quote di Fondi comuni di investimento e Azioni di Sicav sono ricomprese nella definizione di "Prodotti in promozione".

L'elenco completo delle quote di Fondi comuni di investimento e Azioni di Sicav in collocamento presso la Promotrice è consultabile presso gli Uffici dei Consulenti Finanziari di Zurich Italy Bank S.p.A. e sul sito internet: <https://www.zurichbank.it/>

**QUOTE DI FONDI COMUNI DI INVESTIMENTO E AZIONI DI SICAV**

Algebris Investments	Invesco
Allianz Global Investors	JPMorgan Asset Management
Ambienta Sgr	M&G
Amundi	MFS
Anima Sgr	Morgan Stanley
BlackRock	Nordea
Capital Group	Pictet
Carmignac	Pimco
DWS	Schroder
Fidelity	Columbia Threadneedle
Franklin Templeton & Legg Mason	UBS Asset Management
Goldman Sachs Asset Management	

**MONTEPREMI:**

Si prevede di erogare premi per un importo complessivo di circa **10.000.000 euro** (IVA e imposta sostitutiva esclusa), salvo conguaglio a fine Operazione.

**Note Particolari e disposizioni finali:**

- La richiesta di trasferimento dei titoli quotati con le seguenti divise: Rublo Russo (RUB), Renminbi Cinese (CNY), Corona Islandese (ISK), Rupia Indiana (IRN), Nuovo Leu Rumeno (RON), Real Brasiliano (BRL), non potrà essere accettata in quanto non gestita.
- La Promotrice non si assume alcuna responsabilità in caso di mancato contatto con i Partecipanti dovuto all'indicazione da parte dei vincitori di indirizzi e/o dati personali errati o non veritieri o non aggiornati.
- La Promotrice potrà revocare o modificare le modalità di esecuzione della presente manifestazione a premi per giusta causa, ai sensi dell'art. 1990 del codice civile, dandone preventivamente comunicazione ai partecipanti nella stessa forma della promessa o in forma equivalente. La Banca si riserva pertanto il diritto di modificare, anche parzialmente ed in qualunque momento le modalità di partecipazione alla presente Iniziativa, dandone adeguata comunicazione, non introducendo modifiche peggiorative e salvaguardando i diritti già acquisiti dai Partecipanti.
- Il presente Regolamento e le condizioni di partecipazione sono disponibili presso i Consulenti Finanziari di Zurich Italy Bank S.p.A.–; inoltre, il regolamento e la pertinente documentazione sono pubblicati sul sito: [www.zurichbank.it/iniziativa-commerciali/cresciamo-insieme-2024](http://www.zurichbank.it/iniziativa-commerciali/cresciamo-insieme-2024)
- **Pubblicità:** il contenuto della Iniziativa sarà comunicato utilizzando i seguenti mezzi:  
iniziative di comunicazione on e off line, sito internet. La Promotrice si riserva comunque di utilizzare ogni altro mezzo di comunicazione (quali, ad esempio, messaggi pubblicitari radiofonici e/o televisivi, campagna stampa, telepromozioni, affissione, marketing territoriale, telefono

nonché attraverso comunicazioni pubblicitarie veicolate via e-mail e sms) che appaia idoneo a portare a conoscenza il contenuto della Iniziativa ai Destinatari della stessa.

- La Società Promotrice dichiara di rendere l'IVA indetraibile e, nel caso non fosse possibile, effettuare il versamento dell'Imposta Sostitutiva del 20%.
- **Cauzione:** la Cauzione pari al 20% dell'ammontare dei premi posti in palio, di cui all'art. 7 del D.P.R. 430/2001, è stata prestata a favore del Ministero delle Imprese e del Made in Italy. La garanzia è stata inviata al Ministero firmata digitalmente.
- **Trattamento dei dati personali:** i Partecipanti, aderendo alla presente Iniziativa, dichiarano di essere maggiorenni e di essere consapevoli che i dati personali forniti in relazione alla partecipazione alla presente manifestazione a premi saranno trattati, in conformità a quanto previsto dal D.Lgs. 196/2003 e dal Regolamento UE 2016/679, nei limiti di quanto indicato nell'informativa resa all'interessato ai sensi dell'art. 13 del Regolamento UE 2016/679. I dati personali degli aventi diritto ai premi potranno essere comunicati da Zurich Italy Bank S.p.A. alla società Eurotarget per provvedere alle operazioni di consegna dei premi.
- **Foro competente:** per qualsiasi controversia in ordine al presente Regolamento e alla presente Iniziativa, sarà competente il Foro del consumatore del luogo di residenza o del domicilio elettivo del Partecipante.
- **Responsabilità:** la Banca non si assume alcuna responsabilità in merito a qualsiasi inconveniente (quali, a titolo esemplificativo, disservizi telefonici) non imputabili alla Banca medesima né in ordine alla documentazione richiesta per partecipare all'Iniziativa, ove non pervenuta per eventuali disguidi postali o cause di diversa natura.
- La partecipazione alla presente Operazione a premi comporta per il Partecipante l'accettazione incondizionata e totale delle regole e delle clausole contenute nel presente Regolamento senza limitazione alcuna. La Promotrice si riserva di sospendere e/o non effettuare la consegna del Premio nel caso in cui la posizione del Cliente non sia in regola. La Banca si riserva di effettuare a tale scopo tutte le verifiche relative alla corretta partecipazione all'Iniziativa. Nel caso in cui si dovesse riscontrare, a insindacabile giudizio della Banca, che i Partecipanti abbiano utilizzato mezzi e strumenti fraudolenti o in violazione del normale svolgimento dell'Iniziativa, gli stessi perderanno il diritto alla corresponsione del Premio. In tal caso, la Banca si riserva il diritto di procedere, nei termini giudicati più opportuni e nel rispetto delle leggi vigenti, per limitare e inibire ogni azione avente lo scopo di aggirare il sistema ideato e la meccanica dell'Iniziativa. In caso di verifiche, la richiesta del Premio e la consegna verranno processate al termine delle stesse qualora l'esito sia positivo. In caso di esito negativo della verifica, la richiesta del Premio non verrà confermata ed il Premio non sarà consegnato.